



**ŁODÓWKA
KOMPRESOROWA
KL65D**

INSTRUKCJA OBSŁUGI

Instrukcja obsługi
dostępna również na:
User manual
also available at:
Bedienungsanleitung
erhältlich auch bei:



1. Objąsnienie symboli



Urządzenie napełnione jest palnym gazem R1234yf.



Ważne informacje dotyczące obsługi i konserwacji. Nieprzestrzeganie może spowodować zagrożenie utraty życia, zdrowia lub zniszczenia mienia.



Przed użyciem urządzenia należy najpierw dokładnie zapoznać się z instrukcją obsługi.



Wskazówki oraz informacje uzupełniające.



Przed uruchomieniem urządzenia należy uważnie przeczytać niniejszą instrukcję. Instrukcję należy zachować. Producent nie odpowiada za szkody powstałe w wyniku użytkowania niezgodnego z przeznaczeniem lub niewłaściwej obsługi.

Ostrzeżenia i ważne informacje o bezpieczeństwie zawarte w niniejszej instrukcji nie obejmują wszystkich możliwych warunków ani sytuacji, które mogą mieć miejsce. Odpowiedzialność za ostrożne i rozważne postępowanie z urządzeniem podczas konserwacji i obsługi spoczywa na użytkowniku.

**Zgłoszenia gwarancyjne prosimy rejestrować pod adresem:
www.systemrma.pl/aplikacja/obsługa/arkas**

Kontaktując się z autoryzowanym centrum serwisowym, należy przygotować poniższe dane: informacje o modelu, numer seryjny. Informacje te można znaleźć na tabliczce znamionowej. Akcesoria, materiały eksploatacyjne oraz oryginalne części zamienne dostępne pod adresem: www.yolco.pl. Zalecamy stosowanie oryginalnych części zamiennych.

Treść instrukcji obsługi może ulec zmianie bez powiadomienia. Najnowsza wersja zawsze dostępna pod adresem: www.yolco.pl

2. Informacje dotyczące bezpieczeństwa



- Niniejszy sprzęt może być użytkowany przez dzieci w wieku co najmniej 8 lat i przez osoby o obniżonych możliwościach fizycznych, umysłowych i osoby o braku doświadczenia i znajomości sprzętu, jeżeli zapewniony zostanie nadzór lub instruktaż odnośnie do użytkowania sprzętu w bezpieczny sposób, tak aby związane z tym zagrożenia były zrozumiałe. Dzieci nie powinny bawić się sprzętem. Dzieci bez nadzoru nie powinny wykonywać czyszczenia i konserwacji sprzętu.
- Dzieci od 3 do 8 lat mogą umieszczać produkty i wyjmować je z urządzenia chłodniczego.
- Zabrania się używania urządzenia i/lub jego przewodu zasilającego, gdy noszą ślady uszkodzeń. Jeżeli urządzenie lub jego przewód wymaga naprawy, należy skontaktować się z producentem, autoryzowanym serwisem lub inną wykwalifikowaną osobą.
- Napraw mogą dokonywać tylko odpowiednio wykwalifikowane osoby. Samodzielne naprawy mogą spowodować poważne zagrożenia dla zdrowia lub życia. Ze względów bezpieczeństwa, wymianę oświetlenia LED (w wybranych modelach) należy zlecić producentowi lub autoryzowanemu serwisowi.
- Urządzenie należy podłączyć do źródła zasilania, zgodnego z danymi zawartymi w specyfikacji technicznej, wyłącznie za pomocą dołączonych przewodów zasilających. Zasilanie 100-240V wymaga podłączenia przewodu poprzez adapter AC/DC (sprzedawany oddzielnie). Korzystanie ze źródła zasilania o nieprawidłowym napięciu może doprowadzić do uszkodzenia urządzenia lub wywołania pożaru.
- Nie należy umieszczać przenośnych listew zasilających ani przenośnych zasilaczy z tyłu urządzenia.

2. Informacje dotyczące bezpieczeństwa c.d.

- Podczas ustawiania urządzenia należy upewnić się, że przewód zasilający nie jest uwięziony ani uszkodzony.
- Urządzenie należy odłączyć od zasilania po każdorazowym zakończeniu jego eksploatacji oraz przed czyszczeniem/konserwacją. Nie należy wyciągać wtyczki z gniazdka poprzez ciągnięcie za przewód zasilający. Może to spowodować jego uszkodzenie.
- Urządzenie należy chronić przed zachlapaniem wodą oraz przed niekorzystnymi warunkami atmosferycznymi takimi jak deszcz. Nie należy zanurzać urządzenia w wodzie ani innym płynie. Urządzenie nie jest wodoodporne. W razie przypadkowego zalania urządzenia należy suchymi dłońmi odłączyć wtyczkę od źródła zasilania. Nie należy dotykać zalanego urządzenia aż do całkowitego wyschnięcia. Nie należy obsługiwać urządzenia mokrymi rękami.
- Nie należy użytkować lub przechowywać urządzenia w pobliżu otwartego ognia lub innych źródeł ciepła. Nie należy narażać urządzenia na bezpośrednie działanie promieni słonecznych.
- Urządzenia nie należy używać w środowisku o charakterze łatwopalnym, korozyjnym lub wybuchowym.
- Nie należy przechowywać w tym urządzeniu substancji żrących, zawierających rozpuszczalniki lub wybuchowych, takich jak puszki aerozolowe z palnym propelentem.
- Nie należy używać żadnych urządzeń elektrycznych wewnątrz urządzenia chłodniczego, za wyjątkiem urządzeń zalecanych przez producenta.
- Nie należy używać żadnych urządzeń lub środków przyspieszających odmrażanie urządzenia, za wyjątkiem tych zalecanych przez producenta.
- Zabrania się napełniania komory wodą, lodem lub innymi płynami. Może to spowodować uszkodzenie urządzenia.
- Podczas pracy, przechowywania i przenoszenia urządzenie powinno być ustawione pionowo na płaskiej i równej powierzchni.
- Układ chłodzenia urządzenia zawiera palny czynnik chłodniczy R1234yf. Izolacja urządzenia zawiera cyklopentan.



**Ostrzeżenie:
Ryzyko pożaru
/ materiały palne**

Napraw i konserwacji w obrębie układu chłodzenia mogą dokonywać jedynie osoby posiadające uprawnienia do pracy z palnymi czynnikami chłodniczymi.

- Zabrania się ingerencji użytkownika w układ chłodniczy oraz jego przewody, mającej na celu jego modyfikację lub uszkodzenie. W przypadku przypadkowego uszkodzenia układu lub stwierdzenia wycieku czynnika należy niezwłocznie odsunąć wszelkie źródła zapłonu od urządzenia. Pomieszczenie należy natychmiast przewietrzyć. Nie należy wyłączać urządzenia poprzez bezpośrednie wyciągnięcie wtyczki przewodu zasilającego.
- Nienadające się do dalszej eksploatacji urządzenie wymaga poddania specjalnej procedurze utylizacji, zgodnej z krajowymi i lokalnymi przepisami.
- Zanim pozbędziesz się starego urządzenia, zdejmij drzwi, ale pozostaw wewnętrzne kosze i ściankę działową (w wybranych modelach), aby dzieci nie mogły wejść do środka.
- Opakowanie należy przechowywać z dala od dzieci. Istnieje ryzyko uduszenia.
- Nie należy opierać się ani wieszać na otwartych drzwiach urządzenia. Może to spowodować uszkodzenie urządzenia i/lub doprowadzić do obrażeń ciała.

2. Informacje dotyczące bezpieczeństwa c.d.

- Urządzenia nie należy przesuwac po powierzchniach podatnych na uszkodzenia i zarysowania.
- Urządzenie to jest przeznaczone do użytku domowego i podobnych zastosowań.
- Urządzenie to jest przeznaczone do montażu w przyczepach i pojazdach kempingowych.
- Urządzenie jest modelem do zabudowy. Montażu i demontażu urządzenia powinien dokonać wykwalifikowany personel.
- Urządzenie należy przymocować zgodnie z instrukcją instalacji, aby uniknąć zagrożenia związanego z jego niestabilnością.
- Gniazdo elektryczne musi być łatwo dostępne, aby w razie niebezpieczeństwa możliwe było szybkie odłączenie urządzenia od zasilania.
- Gniazdo elektryczne musi znajdować się poza obszarem odpowiadającym tylnej ścianie urządzenia.
- Podczas instalacji należy upewnić się, że dostępna jest odpowiednia ilość miejsca z tyłu i po bokach urządzenia. Należy zapewnić swobodny przepływ powietrza za urządzeniem.
- Urządzenie chłodnicze jest przeznaczone do użytku w temperaturze otoczenia mieszczącej się w zakresie od 10°C do 32 °C lub od 16°C do 32°C, lub od 16°C do 38°C, lub od 16°C do 43°C. Szczegółowe informacje zawarte w sekcji „dane techniczne” niniejszej instrukcji.

3. Opis działania oraz podstawowe funkcje



- Lodówka służy do schładzania artykułów spożywczych.
- Dzięki wysokiej klasy izolacji oraz wydajnemu kompresorowi proces chłodzenia przebiega wyjątkowo szybko.
- Urządzenie posiada komorę chłodniczą oraz komorę mroźną. Zostały one wyposażone w oddzielne sterowanie temperaturą - Dual-Zone.
- Wyjmowana przegroda komory mroźnej pozwala na zwiększenie pojemności komory chłodniczej.
- Lodówka może być zasilana prądem stałym (12/24V) lub zmiennym (100-240V). Zasilanie prądem zmiennym wymaga podłączenia poprzez adapter AC/DC (sprzedawany oddzielnie).
- Urządzenie posiada zabezpieczenie akumulatora pojazdu przed rozładowaniem oraz zabezpieczenie przeciwprzepięciowe, chroniące je przez nagłymi skokami napięcia w sieci elektrycznej.
- Panel sterowania z czytelnym ekranem LED umożliwia intuicyjne sterowanie urządzeniem.
- Lodówka wyposażona jest w nadajnik Bluetooth 5.0. Pozwala to na sterowanie nią za pomocą aplikacji przeznaczonej na urządzenia mobilne (Android/iOS).
- Szuflada oraz dodatkowe półki ułatwiają zarządzanie zawartością.

4. Zawartość opakowania



- Lodówka kompresorowa
- Przewód zasilający 12/24V (długość – 3,5m)
- Instrukcja obsługi

5. Wskazówki dotyczące użytkowania



- Przed pierwszym uruchomieniem należy wyjąć urządzenie z opakowania, wyczyścić wnętrze urządzenia wilgotną ściereczką i odczekać 6 godzin.
- W czasie pracy urządzenie powinno znajdować się w pozycji stojącej. Maksymalny kąt nachylenia urządzenia względem podłoża nie powinien być większy niż 5°.
- Jeżeli urządzenie jest używane przy wyłączonym zapłonie w pojeździe silnikowym (przy korzystaniu ze źródła zasilania 12/24V), wyłączy się samodzielnie, gdy napięcie spadnie poniżej ustawionej wartości zabezpieczenia ochrony akumulatora. Urządzenie włączy się ponownie, gdy poprzez naładowanie akumulatora uzyskane zostanie wymagane napięcie.
- W przypadku korzystania z zasilania akumulatorowego zaleca się zmianę trybu ochrony akumulatora na niski

Tryb zabezpieczenia ochrony akumulatora	Niskie (L)	Średnie (M)	Wysokie (H)
Napięcie wyłączeniowe przy zasilaniu 12V	8.5V	10.1V	11.1V
Napięcie ponownego włączenia przy zasilaniu 12V	10.9V	11.4V	12.4V
Napięcie wyłączeniowe przy zasilaniu 24V	21.3V	22.3V	24.3V
Napięcie ponownego włączenia przy zasilaniu 24V	22.7V	23.7V	25.7V

Aby uniknąć zanieczyszczenia i psucia się żywności należy przestrzegać następujących zasad:

- Nie należy otwierać drzwi urządzenia częściej niż jest to konieczne. Może to znacznie podnieść temperatury panującą wewnątrz urządzenia.
- Artykuły spożywcze powinny być przechowywane w oryginalnych opakowaniach lub odpowiednich pojemnikach. Przechowuj surowe mięso i ryby w odpowiednich pojemnikach w lodówce, aby nie stykały się z inną żywnością ani nie kapały na nią.
- Należy regularnie czyścić powierzchnie, które mogą wejść w kontakt z żywnością oraz system odprowadzania wody (w wybranych modelach).
- Zbyt niska lub zbyt wysoka temperatura może negatywnie wpłynąć na przechowywaną żywność. Temperaturę panującą wewnątrz lodówki należy dostosować do temperatury zalecanej przez producenta żywności.
- Jeśli urządzenie pozostaje puste przez dłuższy czas:
 - Wyłączyć urządzenie.
 - Odszronić urządzenie.
 - Wyczyścić i osuszyć urządzenie.
 - Pozostawić drzwi uchylone, aby zapobiec powstawaniu pleśni w urządzeniu.
- Przykładowe rozmieszczenie produktów spożywczych:

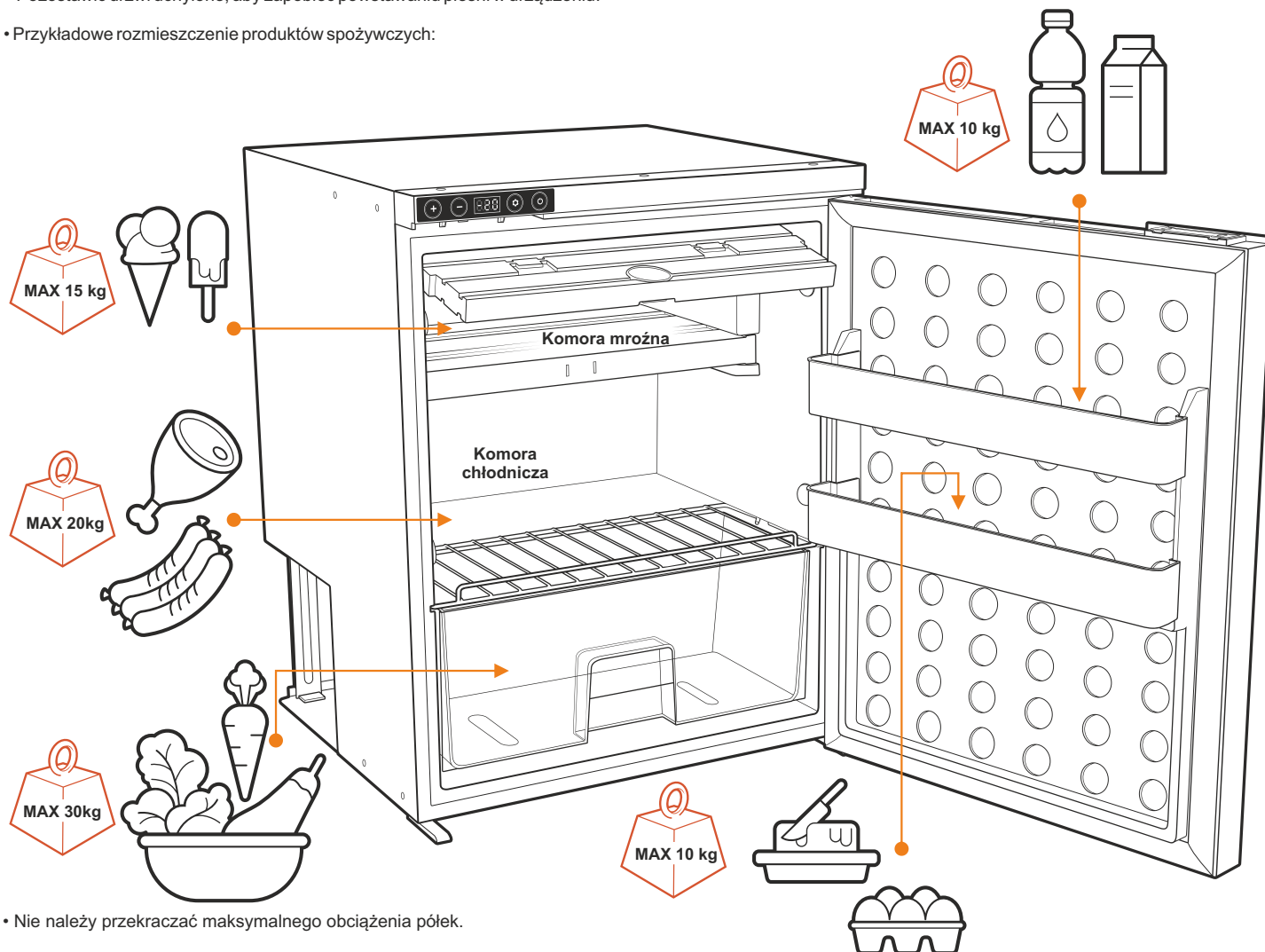

- Nie należy przekraczać maksymalnego obciążenia półek.
- To urządzenie chłodnicze nie jest odpowiednie na potrzeby zamrażania środków spożywczych.
- Dwugwiazdkowe komory zamrażarki służą do przechowywania wcześniej zamrożonej żywności, przechowywania lub mrożenia lodów oraz zamrażania kostek lodu.
- Komory jednogwiazdkowe, dwugwiazdkowe i trzygwiazdkowe nie służą do zamrażania świeżej żywności.
- Produktów raz rozmrożonych nie należy ponownie zamrażać.
- Gorące potrawy i napoje ochłodzić przed włożeniem do urządzenia.
- Nie należy przechowywać szklanych pojemników, butelek oraz puszek napełnionych płynami lub napojami gazowanymi w temperaturze poniżej 0°C.

5. Wskazówki dotyczące użytkowania c.d.



Wymogi dotyczące instalacji

Ostrożnie!

Urządzenie posiada ostre krawędzie. Podczas montażu zaleca się użycie rękawic ochronnych. Urządzenia nie należy przesuwac po powierzchniach podatnych na uszkodzenia i zarysowania.

- Urządzenie należy zainstalować zgodnie z instrukcją, aby uniknąć zagrożenia związanego z jego niestabilnością.
- Gniazdo elektryczne musi być łatwo dostępne, aby w razie niebezpieczeństwa możliwe było szybkie odłączenie urządzenia od zasilania.
- Gniazdo elektryczne musi znajdować się poza obszarem odpowiadającym tylnej ścianie urządzenia.
- Urządzenie powinno zostać zamontowane we wnęce o wymiarach nie mniejszych niż przedstawione poniżej. Upewnij się, że pozostawiono odpowiednią ilość miejsca, umożliwiającą swobodne otwieranie i zamykanie drzwi.

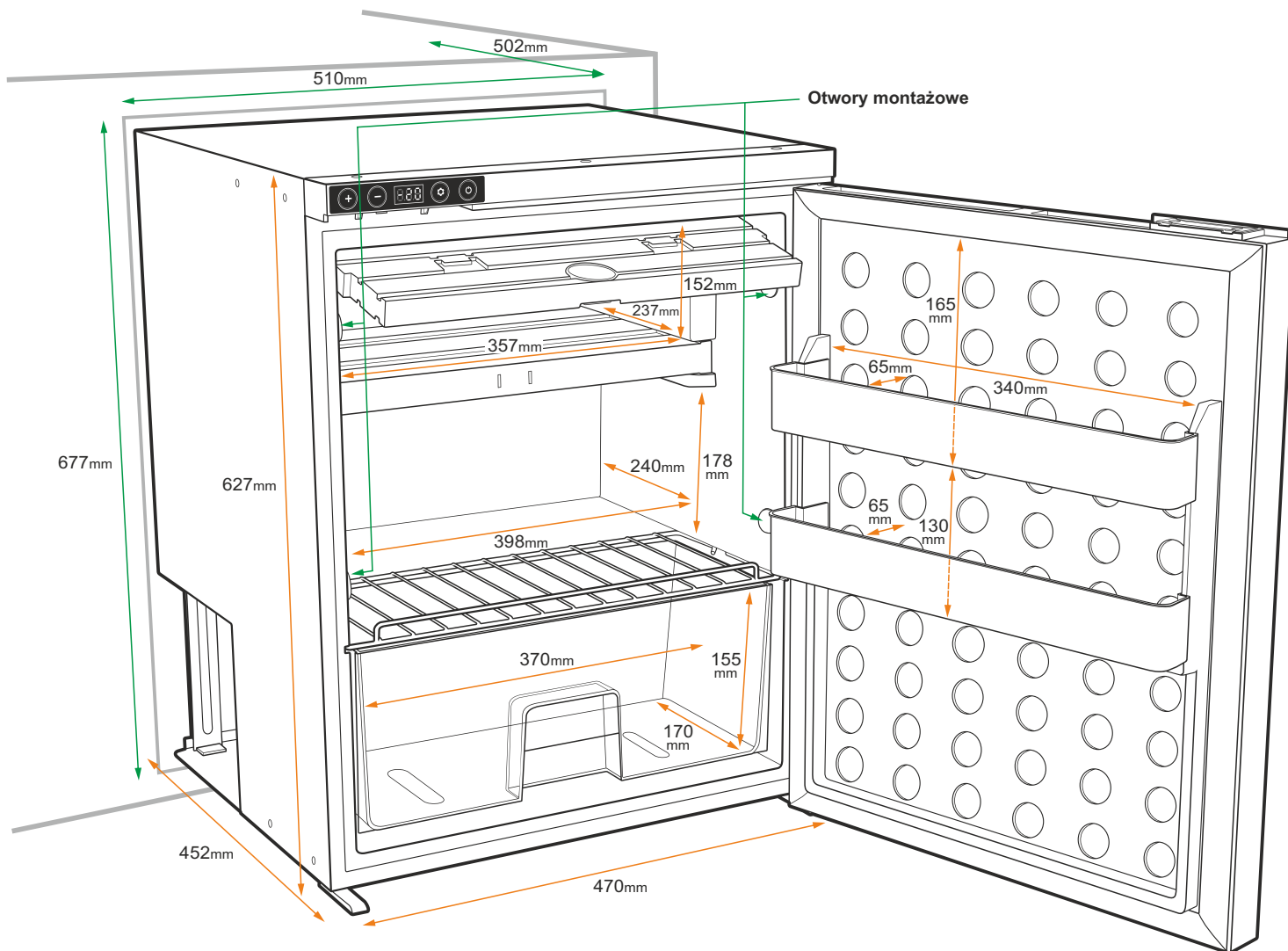

- Miejsce instalacji powinno być wystarczająco wytrzymałe i odpowiednio wypoziomowane.
- Miejsce nie powinno być wystawione na działanie promieni słonecznych oraz innych źródeł ciepła.
- W przypadku montażu w pojazdach drzwi urządzenia nie powinny być skierowane w kierunku jazdy.

5. Wskazówki dotyczące użytkowania c.d.



- Podczas instalacji należy upewnić się, że dostępna jest odpowiednia ilość miejsca z góry (50mm), z tyłu (50mm) oraz po bokach urządzenia (20mm). Należy zapewnić swobodny przepływ powietrza za urządzeniem. Wnęka powinna posiadać otwór wentylacyjny o minimalnej powierzchni 60cm².

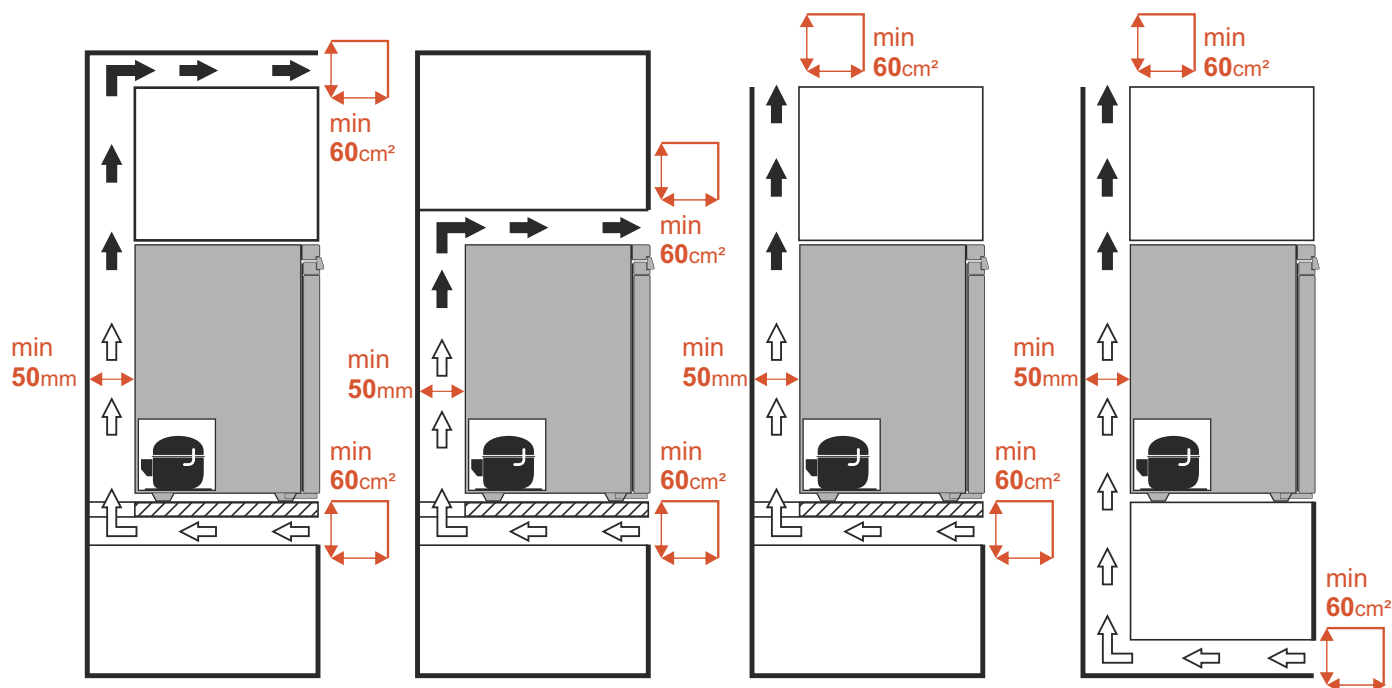

Proces montażu:

1. Podłącz do urządzenia przewód zasilający.
2. Wsuń urządzenie do wnęki upewniając się, że przewód zasilający nie zostanie uszkodzony.

Pierwsze uruchomienie

Ostrożnie!

Przed pierwszym uruchomieniem urządzenia należy odczekać około 6 godzin.

1. Podłącz urządzenie do źródła zasilania za pomocą dołączonych przewodów.
2. Włącz urządzenie i ustaw temperaturę 4°C w komorze chłodniczej, oraz -12°C w komorze mroźnej. Odczekaj godzinę.
3. Jeśli lodówka chłodzi, można rozpocząć jej użytkowanie.

Zmiana kierunku otwierania drzwi

Aby zmienić kierunek otwierania drzwi urządzenia należy:

1. Wyjąć wszystkie produkty znajdujące się w urządzeniu
2. Delikatnie położyć urządzenie w pozycji horyzontalnej – drzwiami ku górze
3. Wykręcić dolny zawias drzwi oraz znajdującą się po przeciwległej stronie podstawę. Następnie wysunąć drzwi urządzenia ku dołowi.

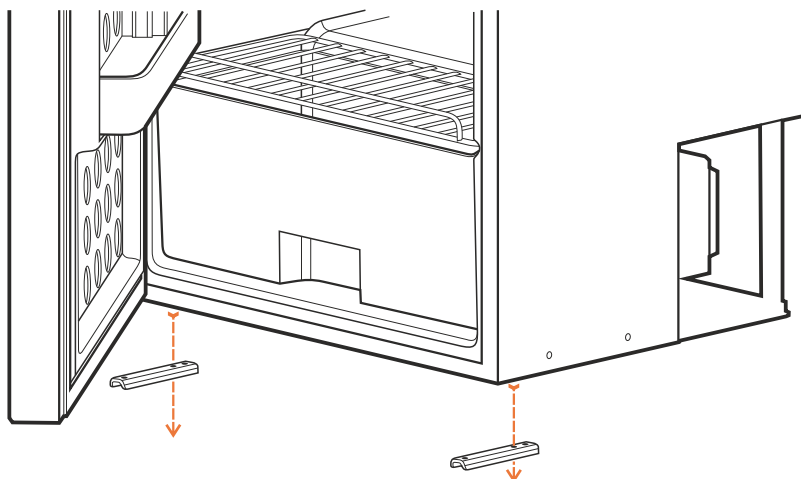

5. Wskazówki dotyczące użytkowania c.d.



4. Wykręcić górny zawias drzwi i wkręcić go po przeciwległej stronie urządzenia pod listwą panelu sterowania.

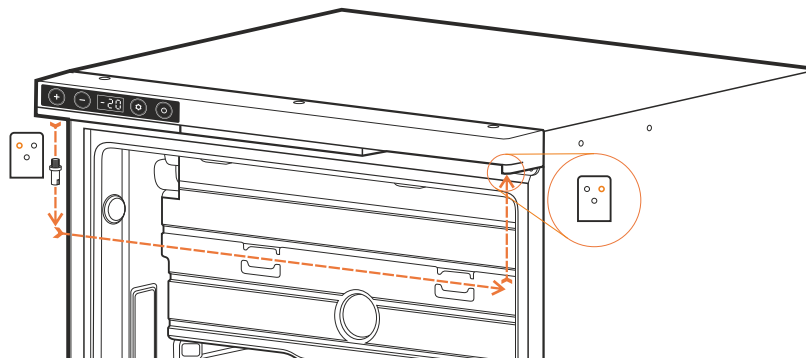

5. Wykręcić maskownicę spod listwy panelu wyświetlacza i wkręcić ją po przeciwległej stronie.

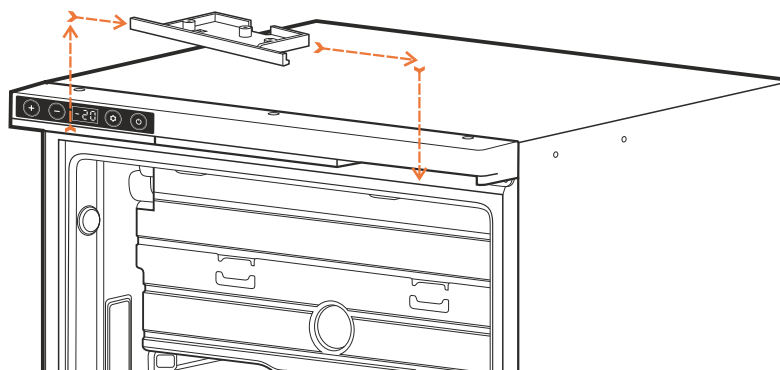

6. W górnej krawędzi drzwi podważyć i wyjąć trzy zaślepki otworów montażowych.

7. Wykręcić klamkę drzwi i wkręcić ją po przeciwległej stronie ich górnej krawędzi.

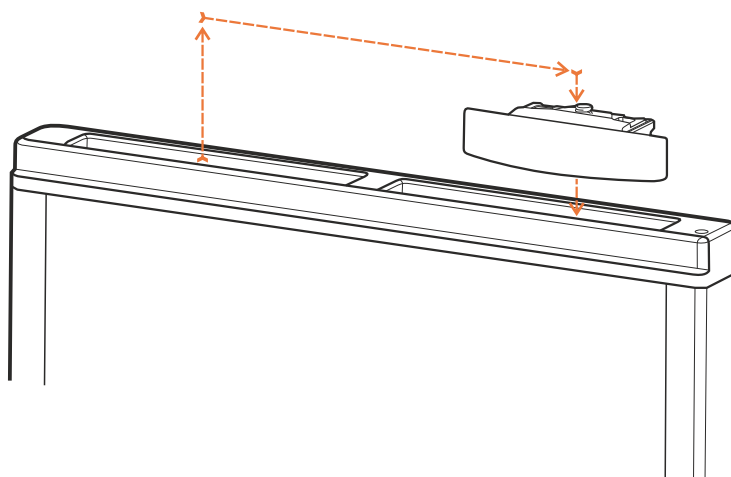

8. Włożyć zaślepki montażowe w pozostałe otwory w górnej krawędzi drzwi.

9. Wsunąć drzwi w zawias górny

10. Przykręcić zawias dolny drzwi oraz podstawę

11. Ustawić urządzenie w pozycji pionowej

12. Sprawdzić, czy drzwi urządzenia domykają się bezproblemowo. W przypadku napotkania oporu sprawdzić, czy zawias dolny nie jest wygięty lub zbyt mocno dokręcony.









Uwaga!

Przed ponownym uruchomieniem urządzenia należy odczekać 6 godzin.





6. Obsługa urządzenia

Obsługa urządzenia z poziomu panelu sterowania



Przycisk	Funkcja
 Przycisk włączenia/wyłączenia urządzenia	Jednokrotne wciśnięcie spowoduje włączenie/wyłączenie urządzenia
 Przycisk podwyższenia temperatury  Przycisk obniżenia temperatury	Przyciski odpowiadające za ustawienie temperatury panującej wewnątrz urządzenia. Jednokrotne wciśnięcie  podwyższa temperaturę Jednokrotne wciśnięcie  obniża temperaturę
 Przycisk ustawień	Jednokrotne wciśnięcie spowoduje zmianę aktywnej komory Wciśnięcie i przytrzymanie umożliwi zmianę pomiędzy trybami ochrony akumulatora (w przypadku zasilania z gniazda 12/24V w pojazdach silnikowych):  (wysoka ochrona)/  (średnia ochrona)/  (niska ochrona). W przypadku łączenia urządzenia z aplikacją poprzez funkcję Bluetooth: Jednokrotne wciśnięcie, w momencie wyświetlenia się komunikatu „AP” na panelu sterowania urządzenia, umożliwi jego połączenie z aplikacją na urządzeniu zewnętrznym.

Zmiana skali temperatury na panelu sterowania (°C/°F)



Przy wyłączonym urządzeniu należy wcisnąć i przytrzymać przycisk  aż do momentu wyświetlenia się komunikatu E1. Następnie kilkakrotnie nacisnąć przycisk  do momentu zmiany treści komunikatu na E5. Użyć przycisku  lub  aby przełączyć się między skalami temperatury °C i °F. Wyłącz urządzenie przyciskiem  w celu zapisania ustawienia.

Obsługa urządzenia z poziomu aplikacji (Android/iOS)

Aplikację **Yolco** można pobrać ze sklepu GooglePlay (dla urządzeń z systemem Android) lub AppStore (dla urządzeń z systemem iOS). Do poprawnego działania aplikacji wymagane jest włączenie funkcji Bluetooth oraz funkcji lokalizacji na urządzeniu zewnętrznym.

Aby połączyć się z aplikacją należy uruchomić ją na urządzeniu zewnętrznym (smartfon/tablet), wyszukać oraz wybrać lodówkę z listy dostępnych urządzeń. Na panelu sterowania urządzenia chłodniczego wyświetli się komunikat „AP”, który należy potwierdzić poprzez wciśnięcie przycisku . Tak skonfigurowane urządzenie powinno być gotowe do przyjmowania poleceń z aplikacji.

Przywrócenie urządzenia do ustawień fabrycznych

Przy wyłączonym urządzeniu należy wcisnąć i przytrzymać przycisk  aż do momentu wyświetlenia się komunikatu E1. Następnie jednocześnie wcisnąć i przytrzymać przyciski  i  do momentu wyłączenia się urządzenia.



Przycisk włączenia/wyłączenia urządzenia

Przyciski zmiany docelowej temperatury wewnątrz komory mroźnej

Aktualna temperatura wewnątrz komory mroźnej

Przyciski zmiany docelowej temperatury wewnątrz komory chłodniczej

Aktualna temperatura wewnątrz komory chłodniczej

Poziom naładowania baterii zewnętrznej (brak w zestawie)

Przyciski zmiany trybu ochrony akumulatora (H/M/L)

Przyciski wyboru komory

Przycisk powrotu do poprzedniego ekranu

Przycisk zmiany ustawień



Ustawienie maksymalnej temperatury

Ustawienie minimalnej temperatury

Ustawienie opóźnienia uruchomienia kompresora po starcie urządzenia (w minutach)

Ustawienie histerezy komory – kompresor uruchomi się po przekroczeniu sumy ustawionej temperatury urządzenia oraz temperatury histerezy (przykład - temperatura chłodzenia ustawiona na urządzeniu: -20°C, temperatura histerezy: +2°C, temperatura ponownego uruchomienia kompresora: -18°C)

Ustawienie opóźniające/przyspieszające wyłączenie kompresora po osiągnięciu temperatury ustawionej na panelu sterowania

Ustawienia umożliwiające niwelację różnic między rzeczywistą temperaturą wnętrza urządzenia a temperaturą ustawioną na panelu sterowania (przykład - temperatura chłodzenia komory ustawiona na urządzeniu: 0°C, temperatura rzeczywista wewnątrz komory: -5°C, temperatura jaką należy ustawić w celu niwelacji różnic +5°C)

Przywrócenie ustawień domyślnych aplikacji

Rozłączenie połączenia Bluetooth

Opis jak i wygląd może ulec zmianie wraz z kolejnymi aktualizacjami aplikacji.

7. Czyszczenie i konserwacja

- Przed każdym czyszczeniem należy wyłączyć urządzenie oraz odłączyć je od zasilania zewnętrznego.
- Urządzenia nie wolno czyścić pod bieżącą wodą.
- Do czyszczenia nie należy używać agresywnych środków czyszczących.
- Urządzenie należy czyścić z zewnątrz i od wewnątrz wilgotną ściereczką, z pominięciem panelu sterowania i sekcji zasilania.

• Ręczne odszranianie

W trakcie długotrwałej pracy urządzenia, w jego wnętrzu może pojawić się warstwa szronu. Może to powodować zmniejszenie jego wydajności.

Aby odszronić urządzenie należy odłączyć je od zasilania, opróżnić komorę chłodzącą i pozostawić drzwi otwarte. Po skropleniu się warstwy szronu należy wytrzeć pozostałość wody miękką szmatką. Nie należy używać twardych lub ostrych narzędzi.

- Wymiana bezpiecznika płytkowego

UWAGA! Przed przystąpieniem do wymiany bezpiecznika w urządzeniu należy je wyłączyć i odłączyć od zasilania.

1. Zdejmij osłonę bezpiecznika.
2. Wymij bezpiecznik i zastąp go nowym o identycznych parametrach technicznych.
3. Ponownie zainstaluj osłonę bezpiecznika.

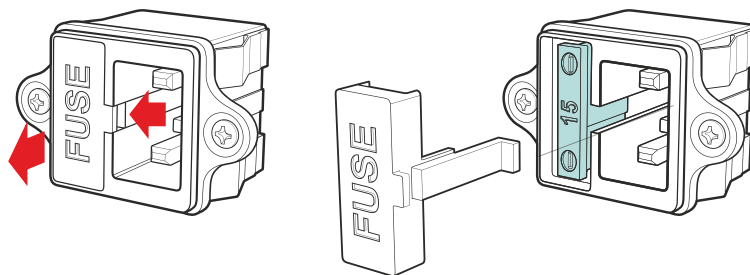

Parametry bezpiecznika:

Prąd znamionowy	15A
Spadek napięcia	102mA
Rezystancja bezpiecznika	4.8Ω
I2t	340A2S

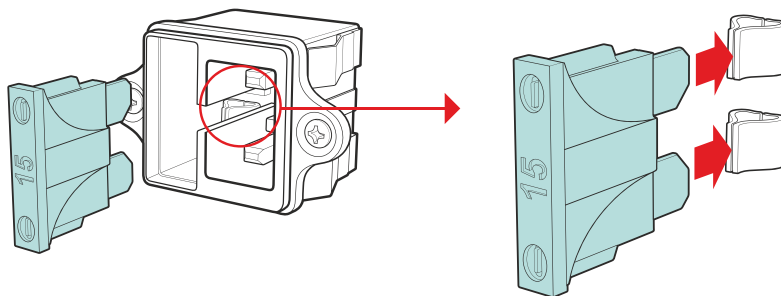

8. Usuwanie najczęstszych usterek

- Artykuły spożywcze uległy zamrożeniu:

Należy zmienić temperaturę chłodzenia na wyższą, ustawiona temperatura jest zbyt niska.

- W okolicy drzwi lodówki pojawiają się krople cieczy:

Krople cieczy pojawiają się wskutek różnicy temperatur między urządzeniem a jego otoczeniem i są zjawiskiem normalnym.

- Z urządzenia wydobywa się dźwięk przepływającej cieczy:

Dźwięk taki jest zjawiskiem normalnym.

- Przy uruchomieniu urządzenia z kompresora wydobywają się głośne dźwięki:

Głośna praca kompresora przy uruchomieniu jest zjawiskiem normalnym.

- Urządzenie nie działa:

- Należy sprawdzić czy urządzenie jest poprawnie podłączone do źródła zasilania.
- Należy sprawdzić czy urządzenie zostało włączone przyciskiem On/Off .
- Należy sprawdzić czy bezpiecznik nie uległ przepaleniu.

- Kody błędów na wyświetlaczu:

- Błąd F1 - Napięcie zasilania zbyt niskie – Należy sprawdzić poziom naładowania akumulatora oraz prawidłowe podłączenie urządzenia do zasilania zgodnego z danymi technicznymi urządzenia. Zmień ustawienia zabezpieczenia akumulatora na niższe.
- Błąd F2 – Przeciążenie wentylatora – Należy odłączyć urządzenie od zasilania i odczekać minimum 30 minut przed jego ponownym uruchomieniem. Jeśli problem nie ustąpi, skontaktuj się z serwisem producenta.
- Błąd F3 – Przeciążenie kompresora - Należy odłączyć urządzenie od zasilania i odczekać minimum 30 minut przed jego ponownym uruchomieniem. Jeśli problem nie ustąpi, skontaktuj się z serwisem producenta.
- Błąd F4 – Błąd rozruchu kompresora – Należy odłączyć urządzenie od zasilania i odczekać minimum 30 minut przed jego ponownym uruchomieniem. Jeśli problem nie ustąpi, skontaktuj się z serwisem producenta.
- Błąd F5 - Przegrzanie kompresora – Należy odłączyć urządzenie od zasilania i odczekać minimum 30 minut przed jego ponownym uruchomieniem. Upewnij się, że urządzenie nie znajduje się w nasłonecznionym miejscu a temperatura otoczenia nie przekracza +43°C. Jeśli problem nie ustąpi, skontaktuj się z serwisem producenta.
- Błąd F6 – Błąd odczytu parametrów - Należy odłączyć urządzenie od zasilania i odczekać minimum 30 minut przed jego ponownym uruchomieniem. Jeśli problem nie ustąpi, skontaktuj się z serwisem producenta.
- Błąd F7 i F8 – Uszkodzenie czujnika temperatury – Należy zgłosić usterkę do serwisu producenta.

9.Dane techniczne



Model wyrobu:	KL65D
Pojemność całkowita	59 L (13,0 gal)
Pojemność całkowita (po wyjęciu przegrody komory mroźnej)	61 L (13,4 gal)
Pojemność netto komory chłodniczej	45 L (9,9 gal)
Pojemność netto komory mroźnej	14 L (3,1 gal)
Specyfikacja zasilania	DC 12V/5A, 24V/2.5A
Ilość komór chłodzących	2
Zakres temperatur komory chłodniczej	od 0°C do +8°C (od 32°F do 46.4°F)
Zakres temperatur komory mroźnej	od -20°C do -12°C (od -4°F do 10.4°F)
Pobór energii	60W
Klasa klimatyczna	SN, N, ST, T
Temperatura otoczenia	od +10°C do +43°C (od +50°F do +109.4°F)
Poziom emitowanego hałasu	48dB
Czynnik chłodniczy	R1234yf (32g)
GWP	4
Typ łączności	Bluetooth 5.0 (zasięg działania do 10 m/32,8 ft)
Zakres częstotliwości	2402 MHz – 2480 MHz
Maksymalna moc częstotliwości radiowej	2 dBm
Wymiary (szer. x wys. x gł.)	470 x 627 x 452 mm (18,5 x 24,7 x 17,8 in)
Waga netto	19,5 kg (43,0 lb)
Waga brutto	23,7 kg (52,2 lb)

OŚWIADCZENIE PRODUCENTA

Arkas Sp. z o.o. oświadcza, iż lodówka kompresorowa KL65D jest zgodna z dyrektywami Parlamentu Europejskiego i Rady 2009/125/WE oraz 2014/53/UE z dnia 16 kwietnia 2014r. w sprawie harmonizacji ustawodawstwa państw członkowskich dotyczących udostępniania na rynku urządzeń radiowych i uchylającą dyrektywę 1999/5/WE. Pełny tekst deklaracji zgodności UE publikowany jest na stronie www.arkas.pl

Przekreślony symbol kosza na odpady oznacza, że nie należy wyrzucać tego produktu wraz z innymi odpadami pochodzącymi z gospodarstwa domowego. Zużyty sprzęt elektryczny i elektroniczny należy przekazać do przetwarzania i recyklingu zgodnie z obowiązującymi w danym kraju przepisami ochrony środowiska dotyczącymi gospodarowania odpadami. Selektywna zbiórka odpadów przyczynia się do ograniczenia ich potencjalnego negatywnego wpływu na zdrowie ludzi i środowisko, wynikających z obecności w sprzęcie niebezpiecznych: substancji, mieszanin oraz części składowych.

21/NRT/24

Producent:
ARKAS Sp. z o.o.
ul. Kuziennicza 4,
59-400 Jawor, Polska
www.arkas.pl
www.yolco.pl



Follow us on





**COMPRESSOR
REFRIGERATOR**
KL65D

USER MANUAL

Instrukcja obsługi
dostępna również na:
User manual
also available at:
Bedienungsanleitung
erhältlich auch bei:



1.Explanation of symbols.



Appliance filled with flammable gas R1234yf.



Important operation and maintenance information. Non-compliance may result in a threat to life, health or property damage.



Before using the appliance, read the owner's manual first.



Tips and supplementary information



Please read this manual carefully before starting the device. Keep this manual. The manufacturer is not liable for damages caused by improper use or improper handling. The warnings and important safety information contained in this manual do not cover all possible conditions or situations that may occur. It is the user's responsibility to handle the device with care and consideration during maintenance and operation.

Please register warranty claims at: www.systemrma.pl/aplikacja/obsługa/arkas

When contacting an authorized service center, please have the following information ready: model information, serial number. This information can be found on the nameplate. Accessories, consumables and original spare parts are available at: www.yolco.pl. We recommend using original spare parts.

The content of the user manual is subject to change without notice. The latest version is always available at: www.yolco.pl

2.Safety information



- This equipment can be used by children at least 8 years old and by people with reduced physical and mental capabilities and people with no experience and knowledge of the equipment, if supervision or instruction is provided on how to use the equipment in a safe way, so that related the risks were understandable. Children should not play with the equipment. Cleaning and maintenance of the equipment should not be performed by unsupervised children.
- Children aged from 3 to 8 years are allowed to load and unload cooling device.
- It is forbidden to use the device and/or its power cord if they show signs of damage. If the device or its cable needs repair, contact the manufacturer, an authorized service center or another qualified person.
- Repairs may only be carried out by suitably qualified persons. Self-repairs may result in serious health or life hazards. For safety reasons, replacement of the LED lighting (selected models) should be performed by the manufacturer or an authorized service center.
- The device should be connected to a power source that complies with the data included in the technical specification, only with the supplied power cords. 100-240V power supply requires cable connection via the AC / DC adapter (sold separately). Using a power source with an incorrect voltage may damage the device or cause a fire.
- Do not locate multiple portable socket-outlets or portable power supplies at the rear of the appliance.
- When positioning the appliance, ensure the supply cord is not trapped or damaged.
- The device must be disconnected from the mains after each use and before cleaning / maintenance. Do not remove the plug from the socket by pulling on the power cord. It may damage it.

2. Safety information cont.

- The device should be protected against water splashes and adverse weather conditions such as rain. Do not immerse the device in water or any other liquid. The device is not waterproof. In the event of accidental spillage, remove the plug from the power source with dry hands. Do not touch the flooded device until it is completely dry. Do not operate the device with wet hands.
- Do not use or store the device near open flames or other sources of heat. Do not expose the device to direct sunlight.
- Do not use the device in an flammable, corrosive or explosive environment.
- Do not store corrosive, solvent-containing or explosive substances, such as aerosol cans with flammable propellant, in this appliance.
- Do not use electrical appliances inside the storage compartments of the appliance, unless they are of the type recommended by the manufacturer.
- Do not use mechanical devices or other means to accelerate the defrosting process, other than those recommended by the manufacturer.
- It is forbidden to fill the chamber with water, ice or other liquids. This may damage the device.
- During operation, storage and transport, the device should be placed vertically on a flat and leveled surface.
- The appliance cooling system contains flammable refrigerant R1234yf.



Warning:
Risk of fire / Flammable materials

The device insulation contains cyclopentane. Repairs and maintenance within the cooling system may only be carried out by persons authorized to work with flammable refrigerants.

- It is forbidden for the user to interfere with the refrigeration system and its pipes in order to modify or damage it. In the event of accidental damage to the system or a refrigerant leak, remove all sources of ignition from the unit immediately. Ventilate the room immediately. Do not switch off the device by directly pulling out the mains plug.
- When the device is no longer usable, it must be disposed of in accordance with national and local regulations.
- Before disposing of the old appliance, remove the door, but leave the inner baskets and partition wall (selected models) so that children cannot get inside.
- Keep the packaging away from children. There is a risk of suffocation.
- Do not lean on or hang on the open appliance door. It may damage the device and / or lead to personal injury.
- Do not move the device over surfaces susceptible to damage and scratches.
- This appliance is intended to be used in household and similar applications.
- This device is intended for installation in trailers and campers.

2. Safety information cont.

- The appliance is a built-in model. The assembly and disassembly of the device should be performed by qualified personnel.
- Fix the device in accordance with the installation instructions to avoid the risk of its instability.
- The electrical socket must be easily accessible so that the device can be quickly disconnected from the power supply in the event of an emergency.
- The electrical socket must be located outside the area corresponding to the back of the device.
- During installation, make sure there is adequate space on the back and sides of the unit. Ensure free airflow behind the device.
- The refrigeration appliance is intended for use in an ambient temperature ranging from 10 ° C to 32 ° C, or 16 ° C to 32 ° C, or 16 ° C to 38 ° C, or 16 ° C to 43 ° C. Detailed information can be found in the "technical data" section of this manual.

3. Description of operation and basic function



- The refrigerator is designed to keep food cool.
- Thanks to high-quality insulation and an efficient compressor, the cooling process is extremely fast.
- The appliance has a cooling compartment and a frozen compartment. They have been equipped with a separate temperature control - Dual-Zone.
- Removable freezer divider allows you to increase the capacity of the cooling compartment.
- The refrigerator can be powered by DC (12/24V) or AC (100-240V). AC power requires connection via an AC/DC adapter (sold separately).
- The device has a vehicle battery protection against discharging and surge protection against sudden voltage surges in the electrical network.
- The control panel with an easy-to-read LED screen enables intuitive control of the device.
- The fridge is equipped with a Bluetooth 5.0 transmitter. This allows you to control it using an application designed for mobile devices (Android / iOS).
- Drawer and shelves for easy content management.

4. Contents of the package





- Compressor refrigerator
- 12/24V power cord (length – 2m)
- User manual

5. Directions for use



- Before first use, remove the device from the packaging, clean the inside of the device with a damp cloth and wait 6 hours.
- The device should be in a standing position during operation. The maximum angle of inclination of the device relative to the ground should not be more than 5°.
- If the device is used while the ignition of a motor vehicle is off (using a 12 / 24V power source), it switches itself off when the voltage drops below the set battery protection value. The device will turn on again when the required voltage is supplied to the battery.
- When using the external battery power source, it is recommended to change the battery protection mode to low 

Battery protection mode	Low (L) 	Medium (M) 	High (H) 
Switch-off voltage with 12V supply	8.5V	10.1V	11.1V
Restart voltage with 12V power supply	10.9V	11.4V	12.4V
Switch-off voltage with 24V supply	21.3V	22.3V	24.3V
Restart voltage with 24V supply	22.7V	23.7V	25.7V

To avoid food contamination and spoilage, the following rules should be followed:

- Do not open the appliance door more often than necessary. This may significantly increase the temperature inside the device.
- Foodstuffs should be stored in their original packaging or appropriate containers. Store raw meat and fish in suitable containers in the refrigerator, so that it is not in contact with or drip onto other food.
- Clean regularly surfaces that can come in contact with food and accessible drainage systems (selected models).
- Too low or too high temperature may adversely affect the stored food. The temperature inside the refrigerator should be adjusted to the temperature recommended by the food manufacturer.
- If the device is left empty for long periods:
 - Switch off the device.
 - Defrost the device.
 - Clean and dry the device.
 - Leave the door open to prevent mould developing within the appliance.

- Sample arrangement of food products:

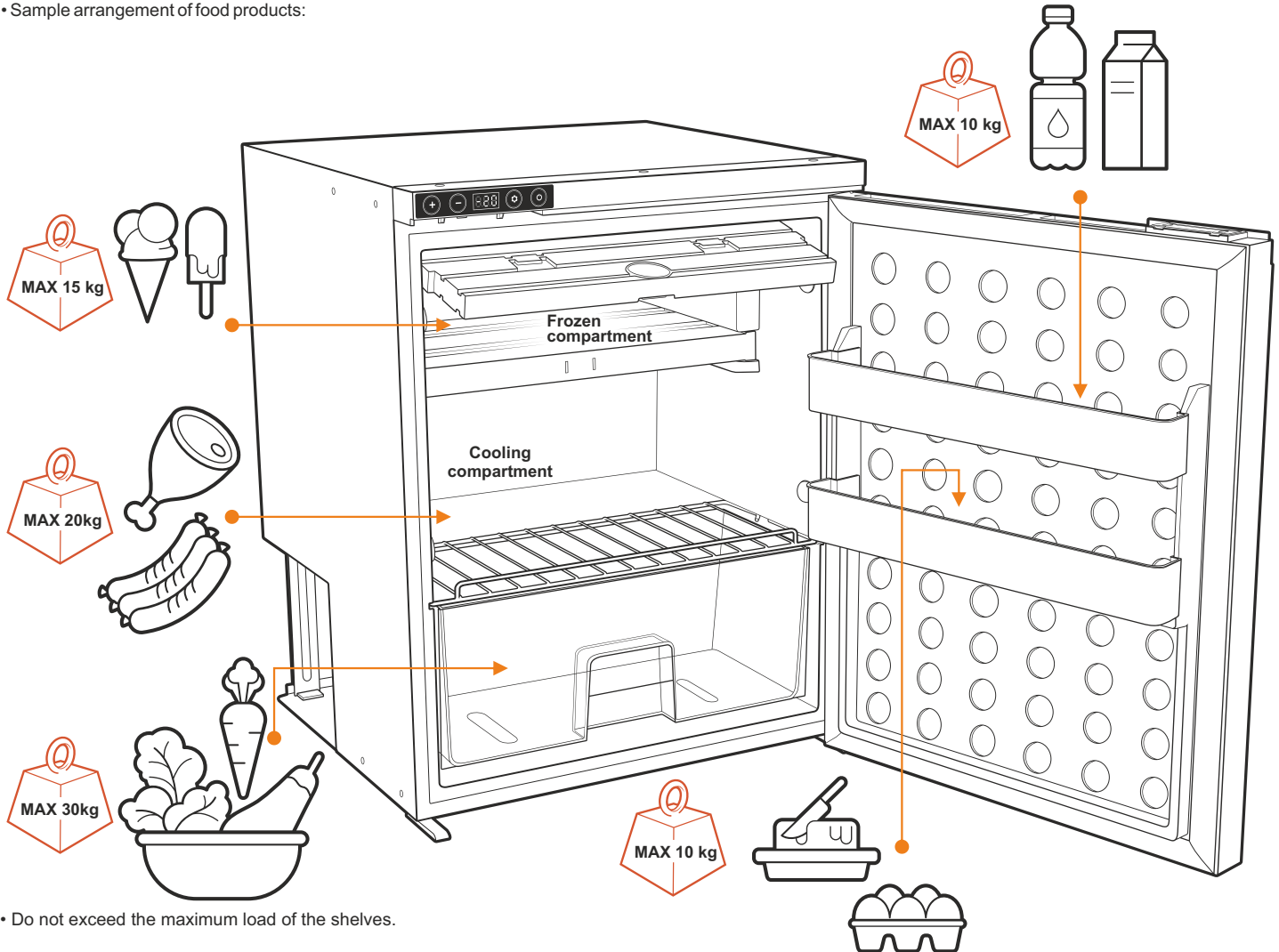

- Do not exceed the maximum load of the shelves.
- This refrigeration appliance is not suitable for the freezing of foodstuffs.
- Two-star frozen-food compartments are suitable for storing pre-frozen food, storing or making ice cream and making ice cubes.
- One-star, two-star and three-star compartments are not intended for freezing of fresh food.
- Once defrosted, the products should not be re-frozen.
- Cool hot food and drinks before placing them in the device.
- Do not store glass containers, bottles and cans filled with liquids or carbonated drinks at temperatures below 0°C.

5.Directions for use cont.



Installation requirements

Carefully!

The device has sharp edges. It is recommended to use protective gloves during installation.
The device should not be moved over surfaces susceptible to damage and scratches.

- Fix the device in accordance with the installation instructions to avoid the risk of its instability.
- The electrical socket must be easily accessible so that the device can be quickly disconnected from the power supply in the event of an emergency.
- The electrical socket must be located outside the area corresponding to the back of the device.
- The device should be installed in a recess with dimensions no smaller than those shown below.
Make sure there is enough space for the door to open and close freely.

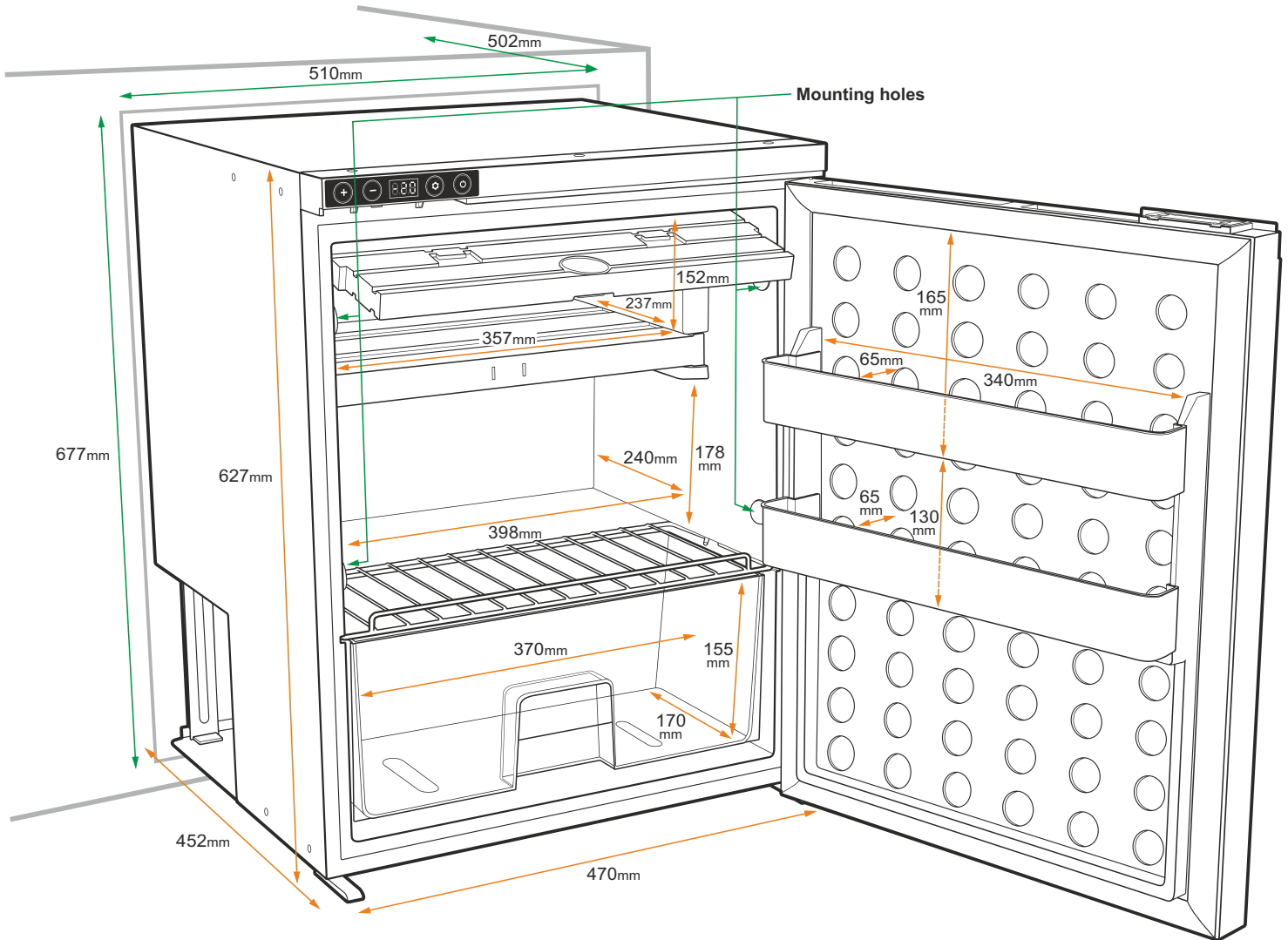

- The installation site should be strong enough and properly leveled.
- The place should not be exposed to sunlight or other sources of heat.
- When installed in vehicles, the doors of the device should not face the direction of travel.

5.Directions for use cont.



• During installation, make sure there is sufficient space on the top (50mm), back (50mm) and sides of the unit (20mm). Ensure free airflow behind the device. The recess should have a ventilation opening with a minimum surface of 60cm².

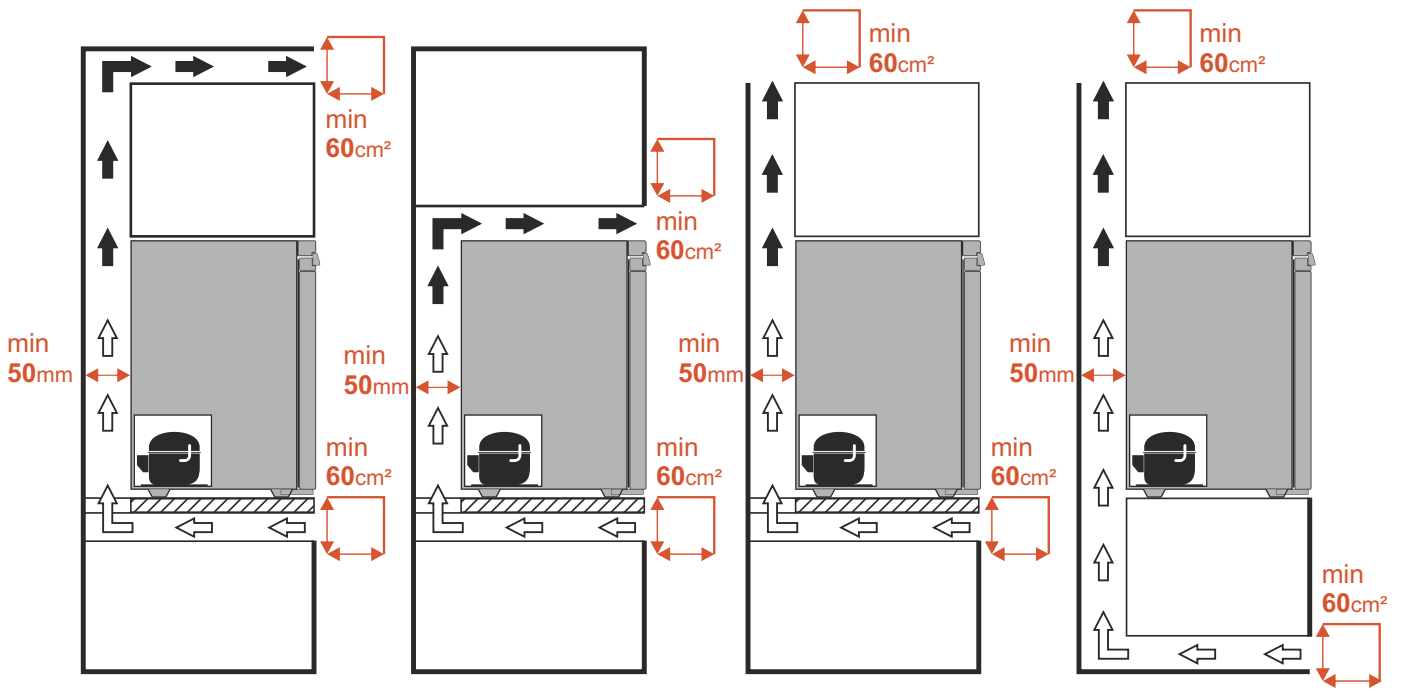

Assembly process

1. Connect the power cord to the device.
2. Slide the device into the recess, making sure the power cord is not damaged.

First run

Carefully!

Wait about 6 hours before using the device for the first time.

1. Connect the device to a power source using the supplied cables.
2. Turn on the device and set the temperature to 4°C in the cooling compartment and -12°C in the frozen compartment. Wait an hour.
3. If the refrigerator is cooling, you can start using it.

Changing door opening direction.

To change the door opening direction:

1. Take all the products out of the appliance
2. Gently place the device in a horizontal position - with the door facing up
3. Unscrew the lower door hinge and the base on the opposite side. Then pull the appliance door downwards.

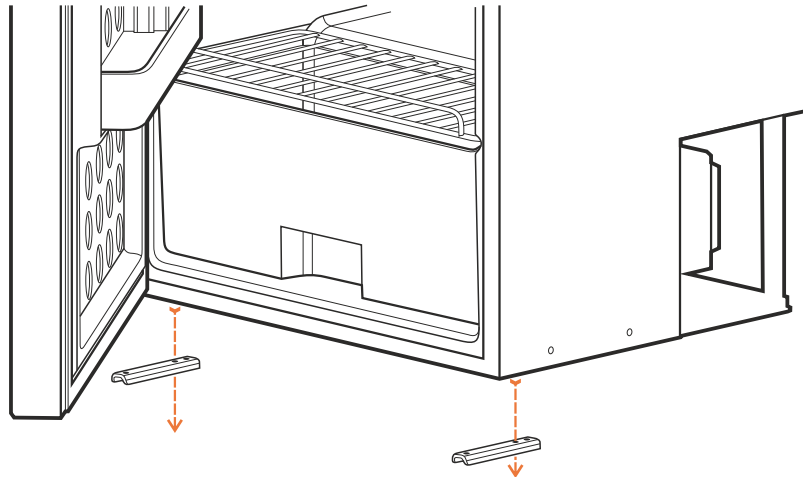

5.Directions for use cont.

4. Unscrew the top door hinge and screw it in on the opposite side of the appliance under the control panel strip.

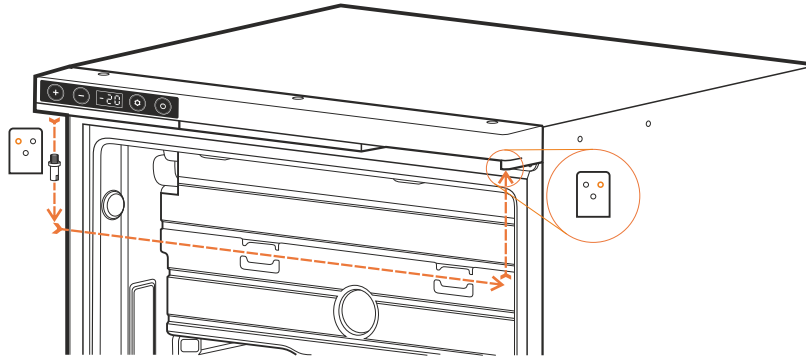

5. Unscrew the mask from under the display panel strip and screw it in on the opposite side.

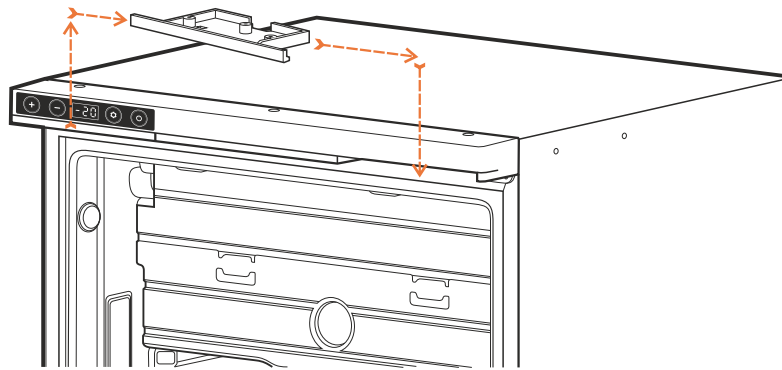

6. Pry and remove three mounting hole plugs at the top edge of the door.

7. Unscrew the door handle and screw it in on the opposite side of its upper edge.

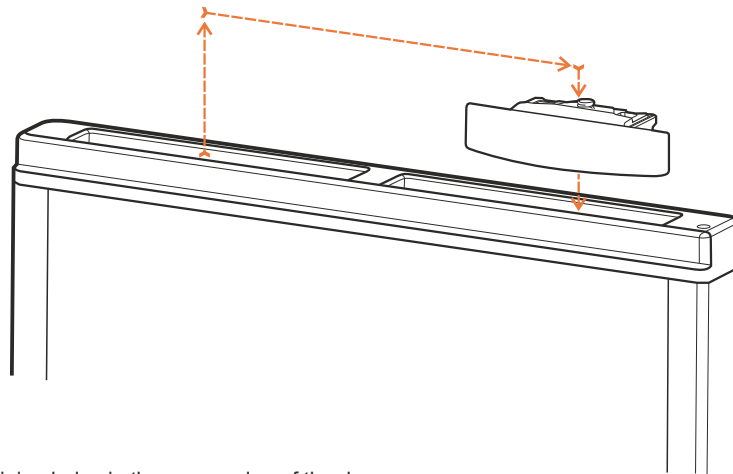

8. Put the mounting plugs in the remaining holes in the upper edge of the door.

9. Slide the door into the top hinge

10. Screw on the bottom door hinge and the base

11. Place the device in an upright position

12. Check that the appliance door closes smoothly. If you encounter any resistance, check if the bottom Hinge is not bent or over tightened.

Attention! Wait 6 hours before restarting the device.

6. Operating



Operating the device from control panel

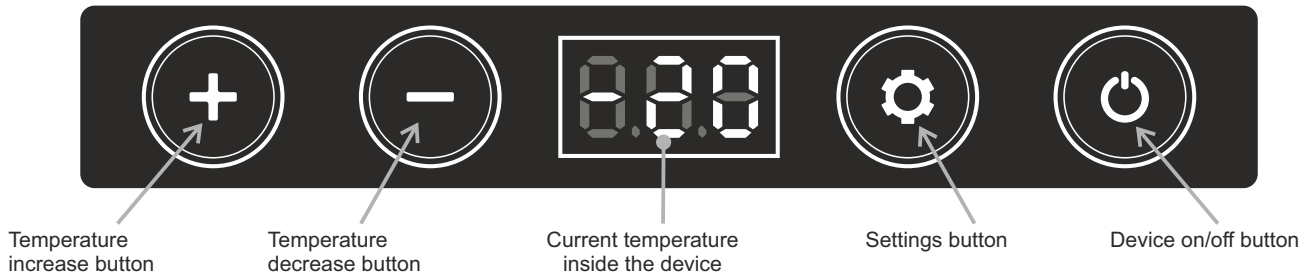

Button	Function
Device on/off button	Pressed once will turn on/off the device
Temperature increase button	Buttons responsible for setting the temperature inside the device. A single press increases the temperature A single press lowers temperature
Temperature reduction button	
Settings button	Pressed once will change the active compartment
	Press and hold to change between car battery protection modes (when powered from a 12 / 24V socket in motor vehicles): (high protection) / (medium protection) (low protection).
	When connecting the device to the application via Bluetooth: Pressed once, when the "AP" message appears on the device control panel, will enable connection with the application on the external device.

Changing the temperature scale on the control panel (°C/°F)

With the device turned off, press and hold the button until the message E1 appears. Then press the button several times until the content of the message changes to E5. Use the button or to switch between the °C and °F temperature scales. Turn off the device using the button to save the setting.

Operating the device from the application level (Android / iOS)

The application **Yolco** can be downloaded from the GooglePlay store (for Android devices) or AppStore (for iOS devices). For the proper operation of the application, it is required to turn on the Bluetooth function and the location function on the external device.

To connect to the application, launch it on an external device (smartphone / tablet), search for and select the fridge from the list of available devices. The refrigeration appliance control panel will display "AP", which must be confirmed by pressing the button . The device should be ready for receiving commands from the application.

Restore the device to factory settings

With the device turned off, press and hold the button until the E1 message is displayed. Then press and hold the and buttons simultaneously until the device turns

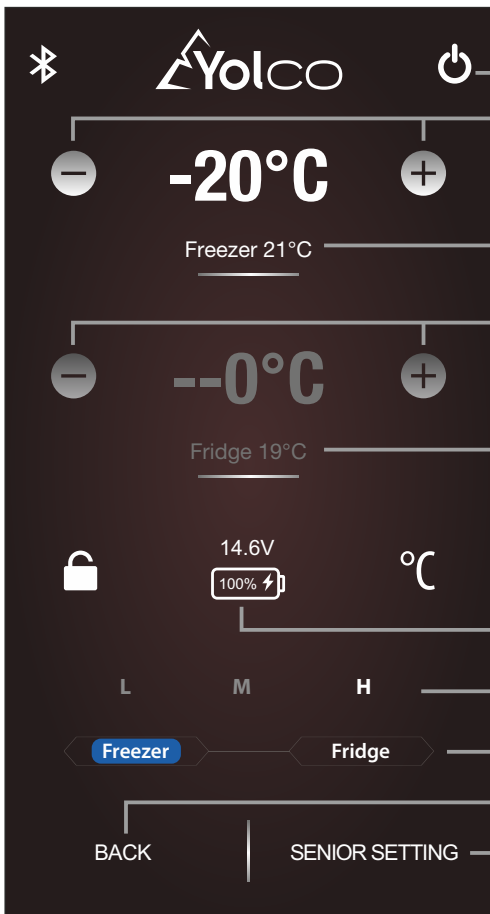

Device on/off button

Buttons for changing the target temperature inside the freezer compartment

The current temperature inside the freezer compartment

Buttons for changing the target temperature inside the cooling compartment

The current temperature inside the cooling compartment

External battery charge level(not included)

Battery protection mode change buttons (L / M / H)

Compartment selection buttons

Return to the previous screen

Button for changing the advanced settings of the active chamber

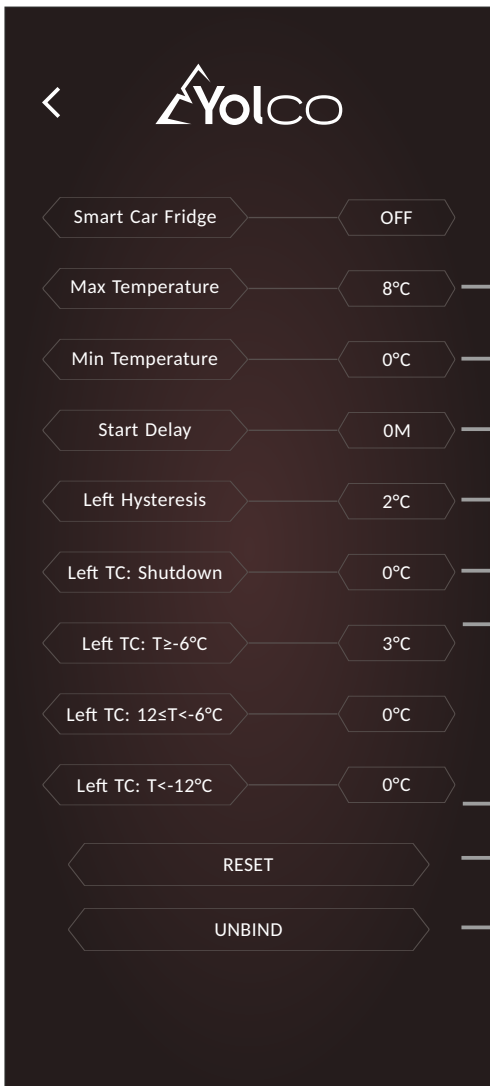

Setting the max temperature

Setting the min temperature

Setting the compressor start delay after starting the device (in minutes)

Chamber hysteresis setting - the compressor will start after exceeding the sum of the set device temperature and hysteresis temperature (example - cooling temperature set on the device: -20°C, hysteresis temperature: + 2°C, compressor restart temperature: -18°C)

Setting delaying / accelerating the compressor off after reaching the temperature set on the control panel

Settings enabling leveling of differences between the actual temperature of the interior of the device and the temperature set on the control panel (example - chamber cooling temperature set on the device: 0°C, actual temperature inside the chamber: -5°C, the temperature should be set to level the + 5°C differences)

Restoring the default settings of the application

Disconnecting the Bluetooth connection

The description as well as the design may change with future updates to the app.

7. Cleaning and maintenance



- Turn off the device and disconnect it from the external power supply before each cleaning.
- The device must not be cleaned under running water.
- Do not use aggressive cleaning agents.
- Clean the outside and inside of the device with a damp cloth, excluding the control panel and power section.

• Manual defrosting

During long-term operation of the device, a layer of frost may appear inside it. This can reduce its performance.

To defrost the device, disconnect it from the power supply, empty the cooling compartment and leave the door open. After frost has condensed, wipe off the remaining water with a soft cloth. Do not use any hard or sharp tools.

• Replacing the fuse

CAUTION! Before replacing the fuse, turn the device off and disconnect it from the power supply.

1. Remove the fuse cover
2. Remove the fuse and replace it with a new one with the same technical parameters.
3. Reinstall the fuse cover.

Fuse specification

Current Rating	15 A
Voltage Drop	102mV
Cold Resistance	4.8 mΩ
I ² t	340 A ² s

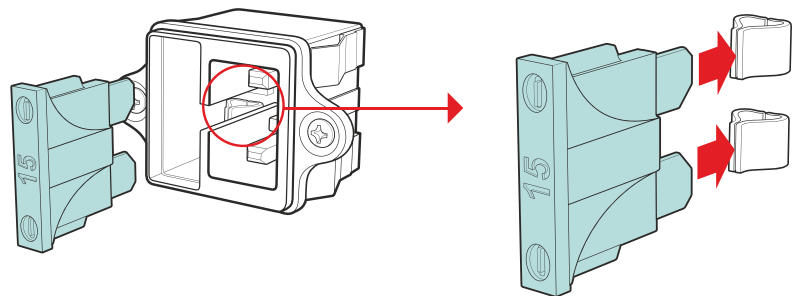
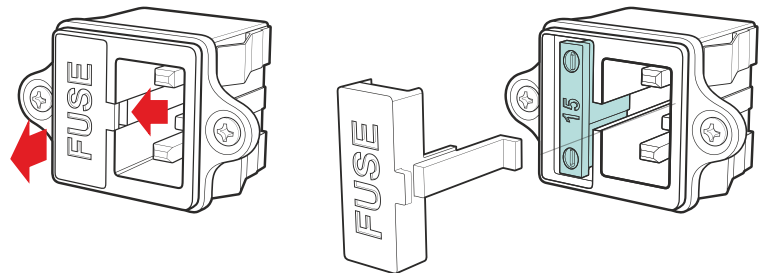

8. Troubleshooting the most common faults



• Foodstuffs are frozen:

Change the cooling temperature to a higher one, the set temperature is too low.

• Drops of liquid appear around the refrigerator door:

Liquid drops appear due to the temperature difference between the device and its surroundings and are a normal phenomenon.

• The sound of liquid flowing comes from the device:

This sound is normal.

• When the device is turned on, the compressor produces loud sounds:

It is normal for the compressor to make a loud noise when starting.

• The device does not work:

- Check whether the device is properly connected to the power source.
- Check whether the device has been turned on with the On/Off button.
- Check whether the fuse has not blown.

• Error codes on the display:

- Error F1 - Supply voltage too low - Check the battery charge level and the correct connection of the device to the power supply in accordance with the device's technical data. Change the battery protection settings to lower level.

- Error F2 - Fan overload - Disconnect the device from the power supply and wait at least 30 minutes before restarting it. If the problem persists, contact the manufacturer's service center.

- Error F3 - Compressor overload - Disconnect the device from the power supply and wait at least 30 minutes before restarting it. If the problem persists, contact the manufacturer's service center.

- Error F4 - Compressor start error - Disconnect the device from the power supply and wait at least 30 minutes before restarting it. If the problem persists, contact the manufacturer's service center.

- Error F5 - Compressor overheating - Disconnect the device from the power supply and wait at least 30 minutes before restarting it. Make sure the device is not in a sunny place and the ambient temperature does not exceed +43°C. If the problem persists, contact the manufacturer's service center.

- Error F6 - Parameter reading error - Disconnect the device from the power supply and wait at least 30 minutes before restarting it. If the problem persists, contact the manufacturer's service center.

- Error F7 and F8 – Temperature sensor damaged – Report the fault to the manufacturer's service center.

9. Technical data



Product model:	KL65D
Total capacity	59 L (13,0 gal)
Total capacity (frozen compartment partition removed)	61 L (13,4 gal)
Cooling compartment net capacity	45 L (9,9 gal)
Frozen compartment net capacity	14 L (3,1 gal)
Power specification	DC 12V/5A, 24V/2.5A
Number of compartments	2
Cooling compartment temperature range	from 0°C to +8°C (from 32°F to 46.4°F)
Frozen compartment temperature range	from -20°C to -12°C (from -4°F to 10.4°F)
Power consumption	60W
Climate class	SN, N, ST, T
Ambient temperature	from +10°C to +43°C (from +50°F to +109.4°F)
Sound power level	48dB
Refrigerant	R1234yf (32g)
GWP	4
Connectivity	Bluetooth 5.0 (working range up to 10 m/32,8 ft)
Frequency range	2402 MHz – 2480 MHz
Maximum radio frequency power	2 dBm
Dimensions (W x H x D)	470 x 627 x 452 mm (18,5 x 24,7 x 17,8 in)
Net weight	19,5 kg (43,0 lb)
Gross weight	23,7 kg (52,2 lb)

MANUFACTURER'S DECLARATION

Arkas Sp. z o.o. declares that the KL65D Compressor Refrigerator complies with the European Parliament and Council Directives 2009/125 / EC and 2014/53 / EU of April 16, 2014. on the harmonization of the laws of the Member States concerning the making available on the market of radio equipment and repealing Directive 1999/5 / EC. The full text of the EU declaration of conformity is published at www.arkas.pl

The crossed out wheeled bin symbol means that this product should not be disposed of with other household waste. Waste electrical and electronic equipment should be sent for recycling and recycling with environmental protection regulations in force in a given country regarding waste management. Selective waste collection contributes to reducing their potential negative impact on human health and the resulting environment from the presence in the equipment of dangerous substances, mixtures and components.

21/NRT/24

Manufacturer:
ARKAS Sp. z o.o.
ul. Kuziennicza 4,
59-400 Jawor, Poland
www.arkas.pl
www.yolco.pl



Follow us on





KOMPRESSOR- -KÜHLSCHRANK

KL65D

BEDIENUNGSANLEITUNG

Instrukcja obsługi
dostępna również na:
User manual
also available at:
Bedienungsanleitung
erhältlich auch bei:



1. Erklärung der Symbole



Das Gerät ist mit dem brennbaren Gas R1234yf gefüllt.



Wichtige Informationen zu Betrieb und Wartung. Bei Nichtbeachtung können Gefahren für Leben, Gesundheit oder Sachschäden die Folge sein.



Lesen Sie zuerst die Bedienungsanleitung, ehe Sie das Gerät benutzen.



Tipps und ergänzende Informationen.



Bitte lesen Sie diese Anleitung vor Inbetriebnahme sorgfältig durch und bewahren Sie sie auf. Der Hersteller haftet nicht für Schäden, die durch nicht bestimmungsgemäßen Gebrauch oder falsche Bedienung verursacht werden.

Die in diesem Handbuch enthaltenen Warnungen und wichtigen Sicherheitsinformationen decken nicht alle möglichen Bedingungen oder Situationen ab, die auftreten können. Es liegt in der Verantwortung des Benutzers, das Gerät bei Wartung und Betrieb pfleglich und schonend zu behandeln.

Bitte registrieren Sie Garantieansprüche unter: www.systemrma.pl/aplikacja/obsługa/arkas

Wenn Sie sich an ein autorisiertes Servicecenter wenden, halten Sie bitte die folgenden Informationen bereit:

Modellinformationen und Seriennummer. Diese Angaben finden Sie auf dem Typenschild. Zubehör, Verbrauchsmaterialien und Originalersatzteile sind erhältlich unter: www.yolco.pl. Wir empfehlen die Verwendung von Original-Ersatzteilen.

Der Inhalt des Benutzerhandbuchs kann ohne Vorankündigung geändert werden. Die neueste Version ist immer verfügbar unter: www.yolco.pl

2. Sicherheitshinweise



- Das Gerät kann von Kindern ab 8 Jahren und Personen mit eingeschränkten physischen, sensorischen oder geistigen Fähigkeiten oder mit mangelnder Erfahrung und/oder mangelndem Wissen nur dann verwendet werden, wenn sie durch eine für ihre Sicherheit zuständige Person beaufsichtigt werden oder in die sichere Verwendung des Geräts eingewiesen wurden und die mit dem Gerät verbundenen Gefahren verstanden haben. Kinder dürfen nicht mit dem Gerät spielen. Wartung oder Reinigung des Geräts dürfen nicht von Kindern ohne Aufsicht erfolgen.
- Kinder im Alter von 3 bis 8 Jahren dürfen das Kühlgerät be- und entladen.
- Es ist verboten, das Gerät und/oder sein Netzkabel zu verwenden, wenn es Anzeichen von Beschädigungen aufweist. Wenn das Gerät oder sein Kabel repariert werden müssen, wenden Sie sich an den Hersteller, ein autorisiertes Servicezentrum oder eine andere qualifizierte Person.
- Reparaturen an dem Kühlgerät dürfen nur von Fachkräften durchgeführt werden. Selbstreparaturen können zu ernsthaften Gefahren für die Gesundheit oder das Leben führen. Aus Sicherheitsgründen soll Austausch der LED-Beleuchtung vom Hersteller oder einer Vertragswerkstatt durchgeführt werden.
- Das Gerät soll nur mittels mitgelieferter Anschlusskabel - gemäß der in der technischen Spezifikation enthaltenen Daten – an das Stromnetz angeschlossen werden. Die Spannungsversorgung 100-240V erfordert den Anschluss des Kabels über AC/DC-Adapter (separat verkauft). Die Verwendung einer Stromquelle mit einer falschen Spannung kann das Gerät beschädigen oder einen Brand verursachen.
- Stellen Sie keine tragbaren Steckdosenleisten oder tragbaren Netzteile auf die Rückseite des Geräts.

2. Sicherheitshinweise fortgesetzt

- Achten Sie beim Aufstellen des Gerätes darauf, dass das Netzkabel nicht eingeklemmt oder beschädigt wird.
- Trennen Sie das Kühlgerät von der Stromversorgung nach jedem Gebrauch und vor jeder Reinigung/Pflege. Ziehen Sie den Stecker nicht aus der Steckdose, indem Sie am Netzkabel ziehen. Es kann es beschädigen.
- Das Gerät sollte vor Spritzwasser und ungünstigen Wetterbedingungen wie Regen geschützt werden. Tauchen Sie das Gerät nicht in Wasser oder andere Flüssigkeiten. Das Gerät ist nicht wasserdicht. Im Falle eines versehentlichen Überschwemmung ziehen Sie den Stecker mit trockenen Händen aus der Steckdose. Berühren Sie das überflutete Gerät erst, wenn es vollständig trocken ist. Das Gerät sollte nicht mit nassen Händen bedienen werden.
- Verwenden oder lagern Sie das Gerät nicht in der Nähe von offenen Flammen oder anderen Wärmequellen. Setzen Sie das Gerät keiner direkten Sonneneinstrahlung aus.
- Verwenden Sie das Gerät nicht in einer brennbaren, ätzenden oder explosiven Umgebung.
- Lagern Sie in diesem Gerät keine ätzenden, lösungsmittelhaltigen oder explosiven Stoffe, wie z. B. Aerosoldosen mit brennbarem Treibgas.
- Verwenden Sie im Inneren des Kühlgeräts keine Elektrogeräte, außer den vom Hersteller empfohlenen.
- Verwenden Sie keine Geräte oder Mittel, die das Entfrostern beschleunigen, mit Ausnahme von den vom Hersteller empfohlenen.
- Es ist verboten, die Kammer mit Wasser, Eis oder anderen Flüssigkeiten zu füllen. Dadurch kann das Gerät beschädigt werden.
- Das Gerät sollte während des Betriebs, der Lagerung und des Transports aufrecht auf einer ebenen Fläche aufgestellt werden.
- Das Kühlsystem des Geräts enthält das brennbare Kältemittel R1234yf.



**Warnung:
Brandgefahr
/ brennbare
Materialien**

Die Isolierung des Gerätes enthält Cyclopentan. Reparaturen und Wartungsarbeiten innerhalb des Kühlsystems dürfen nur von Personen durchgeführt werden, die zum Umgang mit brennbaren Kältemitteln berechtigt sind.

- Es ist dem Benutzer verboten, in das Kühlsystem und seine Leitungen einzugreifen, um es zu verändern oder zu beschädigen. Im Falle einer versehentlichen Beschädigung des Systems oder eines Kältemittellecks entfernen Sie sofort alle Zündquellen vom Gerät. Lüften Sie den Raum sofort. Schalten Sie das Gerät nicht durch direktes Ziehen des Netzsteckers aus.
- Wenn das Gerät nicht mehr verwendbar ist, muss es gemäß den nationalen und örtlichen Vorschriften entsorgt werden.
- Bevor Sie ein altes Gerät entsorgen, entfernen Sie die Tür, lassen Sie jedoch die Innenkörbe und die Trennwand (bei ausgewählten Modellen) an Ort und Stelle, damit Kinder nicht hineinklettern können.
- Halten Sie die Verpackung von Kindern fern. Es besteht Erstickungsgefahr.
- Lehnen oder hängen Sie sich nicht an die geöffnete Gerätetür. Dies kann das Gerät beschädigen und/oder zu Personenschäden führen.
- Bewegen Sie das Gerät nicht über Oberflächen, die anfällig für Beschädigungen und Kratzer sind.

2. Sicherheitshinweise fortgesetzt

- Dieses Gerät ist für den häuslichen und ähnlichen Gebrauch.
- Dieses Gerät ist für den Einbau in Wohnwagen und Wohnmobilen vorgesehen.
- Das Gerät ist ein Einbaumodell. Die Montage und Demontage des Gerätes sollte von qualifiziertem Personal durchgeführt werden.
- Befestigen Sie das Gerät gemäß den Installationsanweisungen, um das Risiko einer Instabilität zu vermeiden.
- Die Steckdose muss leicht zugänglich sein, damit das Gerät im Notfall schnell vom Stromnetz getrennt werden kann.
- Die Steckdose muss sich außerhalb des Bereichs befinden, der der Rückseite des Geräts entspricht.
- Achten Sie bei der Installation darauf, dass auf der Rückseite und an den Seiten des Geräts genügend Platz vorhanden ist. Sorgen Sie für eine freie Luftzirkulation hinter dem Gerät.
- Das Kühlgerät ist für den Einsatz bei Umgebungstemperaturen zwischen 10 °C und 32 °C oder zwischen 16 °C und 32 °C oder zwischen 16 °C und 38 °C oder zwischen 16 °C und 43 °C vorgesehen. Detaillierte Informationen finden Sie im Abschnitt "Technische Daten" dieses Handbuchs.

3. Funktionsbeschreibung und Grundfunktionen des Kühlgeräts



- Der Kühlschrank dient zum Kühlen von Lebensmitteln.
- Dank hochwertiger Isolierung und einem effizienten Kompressor erfolgt der Kühlvorgang extrem schnell.
- Das Gerät verfügt über eine Kühlkammer und eine Gefrierkammer. Sie sind mit einer separaten Temperaturregelung – Dual-Zone – ausgestattet.
- Durch die herausnehmbare Gefriertrennwand können Sie die Kapazität des Kühlkammer vergrößern.
- Der Kühlschrank kann mit Gleichstrom (12/24 V) oder Wechselstrom (100–240 V) betrieben werden.. Für die Wechselstromversorgung ist der Anschluss über einen AC/DC-Adapter (separat erhältlich) erforderlich.
- Das Gerät verfügt über einen Schutz der Fahrzeugbatterie vor Entladung und einen Überspannungsschutz, der sie vor plötzlichen Spannungsspitzen im Stromnetz schützt.
- Das Bedienfeld mit gut lesbarer LED-Anzeige ermöglicht die intuitive Steuerung des Geräts.
- Die Kühlbox ist mit einem Bluetooth 5.0-Sender ausgestattet und kann per App für mobile Geräte (Android/iOS) gesteuert werden.
- Eine Schublade und zusätzliche Ablagen erleichtern die Verwaltung des Inhalts.

4. Packungsinhalt



- Kompressor Kühlschrank
- Anschlusskabel 12/24V (3.5m lang)
- Bedienungsanleitung

5. Gebrauchsanweisung



- Bevor Sie das Gerät zum ersten Mal verwenden, nehmen Sie das Gerät aus der Verpackung, reinigen Sie das Innere des Geräts mit einem feuchten Tuch und warten Sie 6 Stunden.
- Während des Betriebs sollte sich das Gerät in einer aufrechten Position befinden. Der maximale Neigungswinkel des Geräts gegenüber dem Boden sollte nicht größer als 5° sein.
- Wird die Kühlbox bei ausgeschalteter Zündung im Fahrzeug betrieben (bei Verwendung einer 12/24V Stromquelle), schaltet sich die Box automatisch ab, sobald die Versorgungsspannung unter einen einstellbaren Wert abfällt. Die Kühlbox schaltet sich wieder ein, sobald durch Aufladung der Batterie die Wiedereinschaltspannung erreicht wird.
- Bei Verwendung von Batteriestrom wird empfohlen, den Batterieschutzmodus auf „Niedrig“ zu stellen.

Batteriewächter-Modus	Low (L)	Med (M)	High (H)
Ausschaltspannung bei 12V	8.5V	10.1V	11.1V
Wiedereinschaltspannung bei 12V	10.9V	11.4V	12.4V
Ausschaltspannung bei 24V	21.3V	22.3V	24.3V
Wiedereinschaltspannung bei 24V	22.7V	23.7V	25.7V

Um eine Kontamination und den Verderb von Lebensmitteln zu vermeiden, sollten die folgenden Regeln befolgt werden:

- Öffnen Sie die Gerätetür nicht mehr als nötig. Dies kann die Temperatur im Inneren des Geräts erheblich erhöhen.
- Lebensmittel dürfen nur in Originalverpackungen oder geeigneten Behältern eingelagert werden. Lagern Sie rohes Fleisch und Fisch in geeigneten Behältern im Kühlschrank, damit es nicht mit anderen Lebensmitteln in Berührung kommt oder darauf tropft.
- Reinigen Sie regelmäßig Oberflächen, die mit Lebensmitteln in Kontakt kommen können und das Abflusssystem (bei ausgewählten Modellen).
- Eine zu niedrige oder zu hohe Temperatur kann die gelagerten Lebensmittel nachteilig beeinflussen. Die Temperatur im Kühlschrank sollte auf die vom Lebensmittelhersteller empfohlene Temperatur eingestellt werden.
- Wenn das Gerät für längere Zeit leer steht:
 - Schalten Sie das Gerät aus.
 - Tauen Sie das Gerät ab.
 - Reinigen und trocknen Sie das Gerät.
 - Lassen Sie die Tür angelehnt, um Schimmelbildung im Gerät zu vermeiden.
- Beispielhafte Anordnung der Lebensmittel:

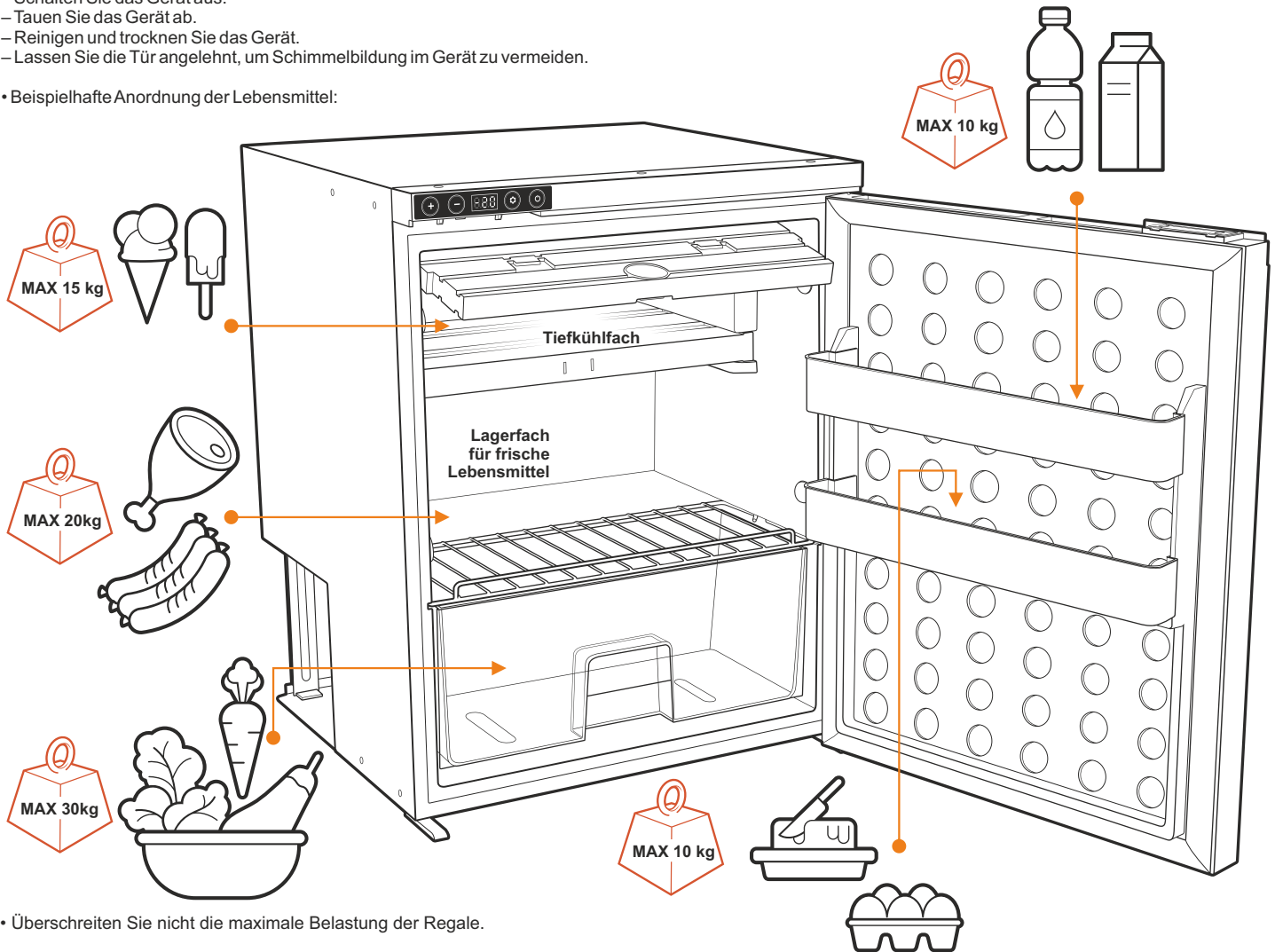

- Überschreiten Sie nicht die maximale Belastung der Regale.
- Dieses Kühlgerät ist nicht zum Einfrieren von Lebensmitteln geeignet.
- Die Zwei-Sterne-Gefrierfächer dienen zum Aufbewahren von zuvor eingefrorenen Lebensmitteln, zum Aufbewahren oder Einfrieren von Eiscreme und zum Einfrieren von Eiswürfeln.
- Ein-, Zwei- und Drei-Sterne-Fächer sind nicht zum Einfrieren frischer Lebensmittel bestimmt.
- Einmal aufgetaute Produkte sollten nicht wieder eingefroren werden.
- Kühlen Sie heiße Speisen und Getränke ab, bevor Sie sie in das Gerät geben.
- Lagern Sie Glasbehälter, Flaschen, Dosen gefüllten mit Flüssigkeiten oder kohlenensäurehaltigen Getränke nicht bei Temperaturen unter 0°C.

5. Gebrauchsanweisung fortgesetzt



Installationsvoraussetzungen

Vorsichtig!

Das Gerät hat scharfe Kanten. Bei der Montage wird das Tragen von Schutzhandschuhen empfohlen. Das Gerät sollte nicht über Oberflächen bewegt werden, die anfällig für Beschädigungen und Kratzer sind.

- Das Gerät muss gemäß den Anweisungen installiert werden, um das Risiko einer Instabilität zu vermeiden.
- Die Steckdose muss leicht zugänglich sein, damit das Gerät im Notfall schnell vom Stromnetz getrennt werden kann.
- Die Steckdose muss sich außerhalb des Bereichs befinden, der der Rückseite des Geräts entspricht.
- Das Gerät sollte in einer Nische montiert werden, deren Abmessungen nicht kleiner als die unten angegebenen sind. Stellen Sie sicher, dass genügend Platz zum freien Öffnen und Schließen der Tür vorhanden ist.

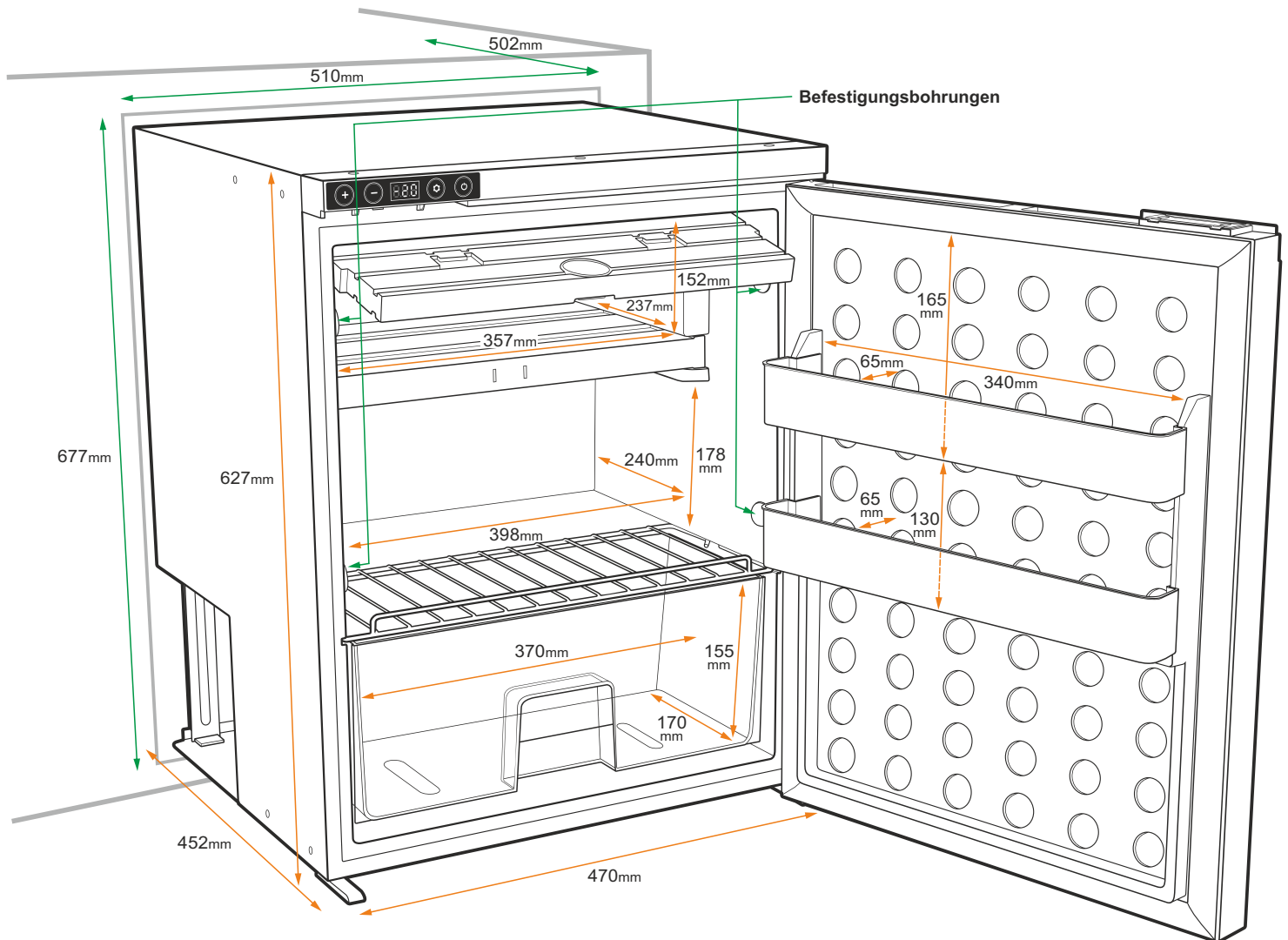

- Der Aufstellort sollte stabil genug und ordnungsgemäß eben sein.
- Der Ort sollte weder Sonnenlicht noch anderen Wärmequellen ausgesetzt sein.
- Beim Einbau in Fahrzeuge sollten die Türen des Gerätes nicht in Fahrtrichtung zeigen.

5. Gebrauchsanweisung fortgesetzt



• Stellen Sie bei der Installation sicher, dass auf der Oberseite (50 mm), der Rückseite (50 mm) und den Seiten (20 mm) des Geräts genügend Platz vorhanden ist. Sorgen Sie für eine freie Luftzirkulation hinter dem Gerät. Die Aussparung sollte über eine Lüftungsöffnung mit einer Mindestfläche von 60 cm² verfügen.

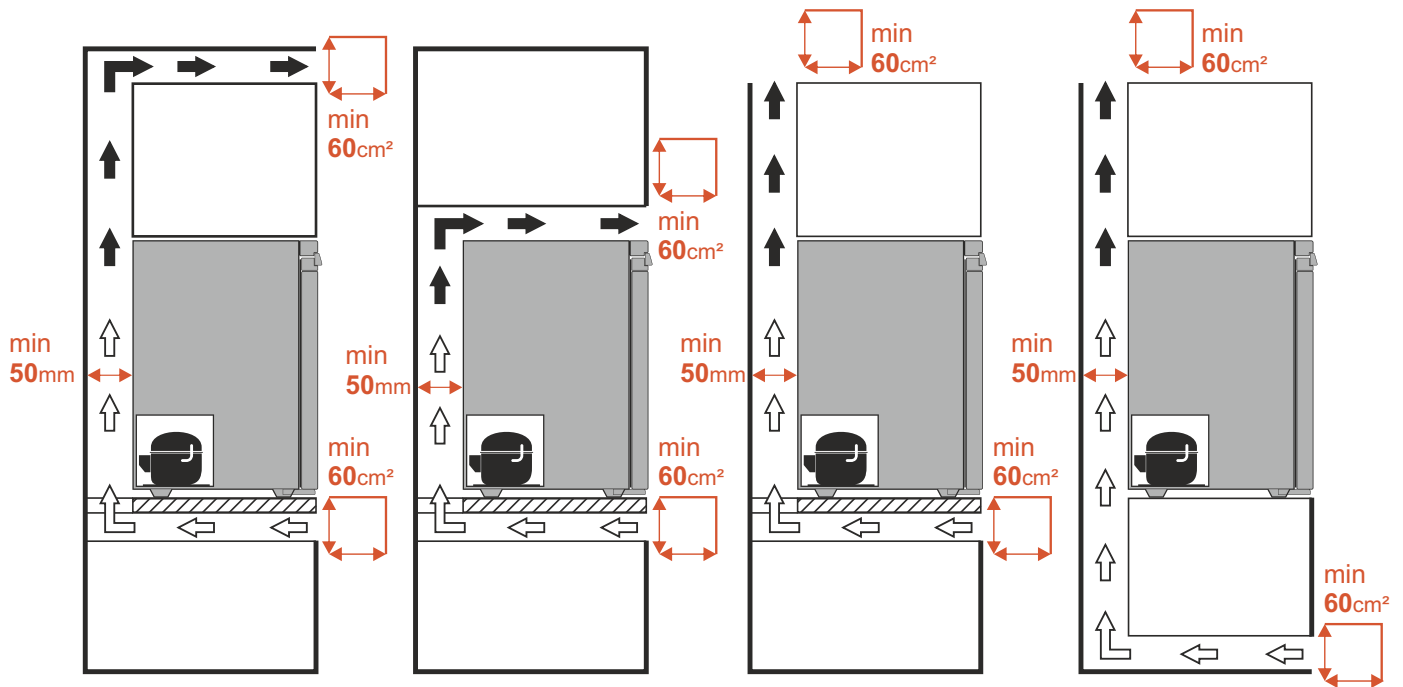

Montageprozess

1. Schließen Sie das Netzkabel an das Gerät an.
2. Schieben Sie das Gerät in die Aussparung und achten Sie darauf, dass das Netzkabel nicht beschädigt wird.

Erste Inbetriebnahme

Vorsichtig!

Warten Sie etwa 6 Stunden, bevor Sie das Gerät zum ersten Mal benutzen.

1. Schließen Sie das Gerät mit den mitgelieferten Kabeln an eine Stromquelle an.
2. Schalten Sie das Gerät ein und stellen Sie die Temperatur in der Kühlkammer auf 4°C und in der Gefrierkammer auf -12°C ein. Warten Sie eine Stunde.
3. Wenn der Kühlschrank kühlt, können Sie ihn verwenden.

Änderung der Türöffnungsrichtung

So ändern Sie die Türöffnungsrichtung:

1. Entnehmen Sie alle Produkte aus dem Gerät
2. Legen Sie das Gerät vorsichtig in eine horizontale Position – mit der Tür nach oben
3. Schrauben Sie das untere Türscharnier und den Sockel auf der gegenüberliegenden Seite ab. Ziehen Sie dann die Gerätetür nach unten.

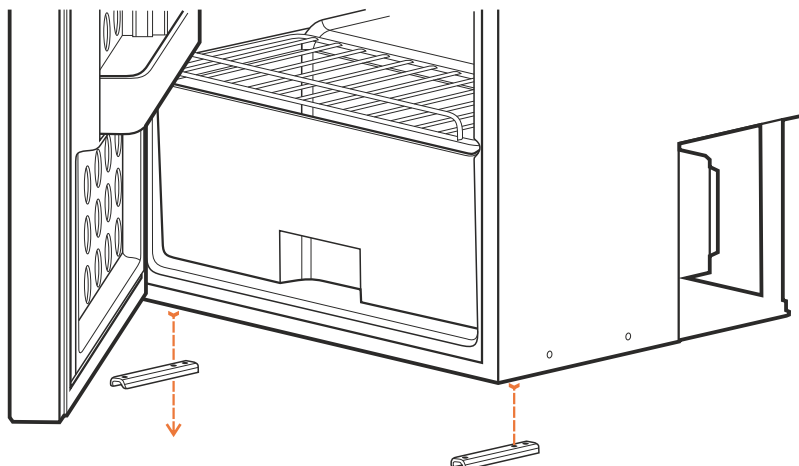

5. Gebrauchsanweisung fortgesetzt

4. Schrauben Sie das obere Türscharnier ab und schrauben Sie es auf der gegenüberliegenden Geräteseite unter die Bedienfeldleiste.

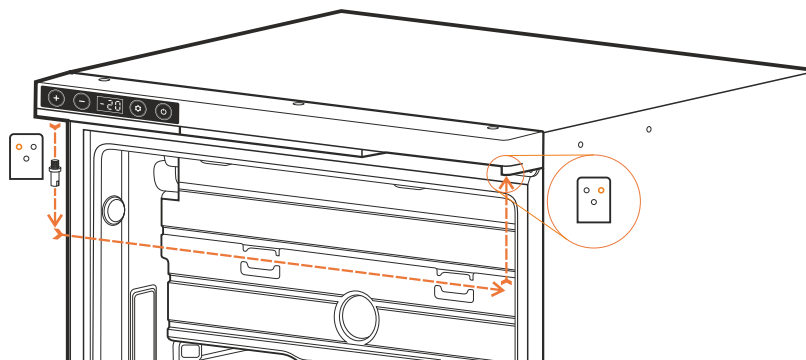

5. Schrauben Sie die Maske unter der Displayleiste ab und schrauben Sie sie auf der gegenüberliegenden Seite ein.

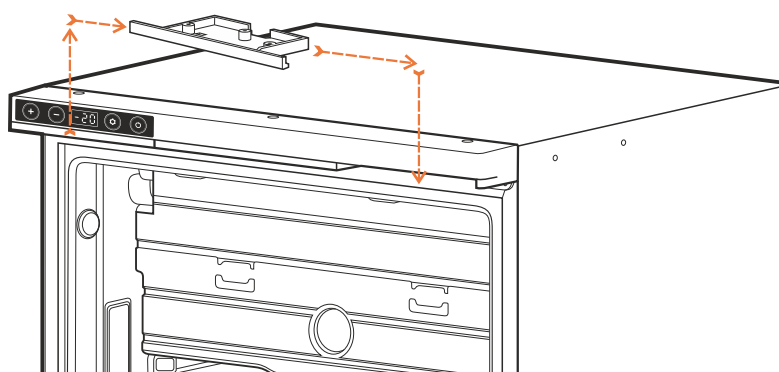

6. Hebeln Sie die drei Befestigungslochstopfen an der Oberkante der Tür auf und entfernen Sie sie.

7. Schrauben Sie den Türgriff ab und schrauben Sie ihn auf der gegenüberliegenden Seite seiner Oberkante ein.

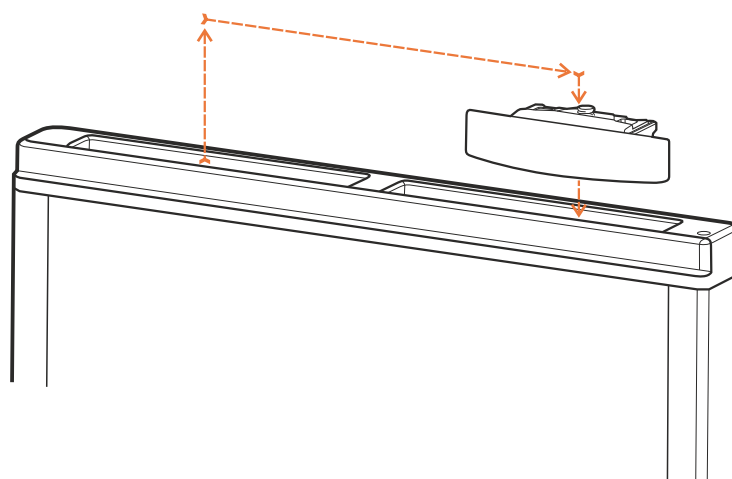

8. Stecken Sie die Befestigungsdübel in die verbleibenden Löcher in der Oberkante der Tür.

9. Schieben Sie die Tür in das obere Scharnier

10. Schrauben Sie das untere Türscharnier und Sockel an.

11. Stellen Sie das Gerät aufrecht hin

12. Prüfen Sie, ob die Gerätetür leichtgängig schließt.

Wenn Sie auf Widerstand stoßen, prüfen Sie, ob das untere Scharnier nicht verbogen oder zu fest angezogen ist.

6. Bedienfeld



Bedienung des Geräts vom Bedienfeld

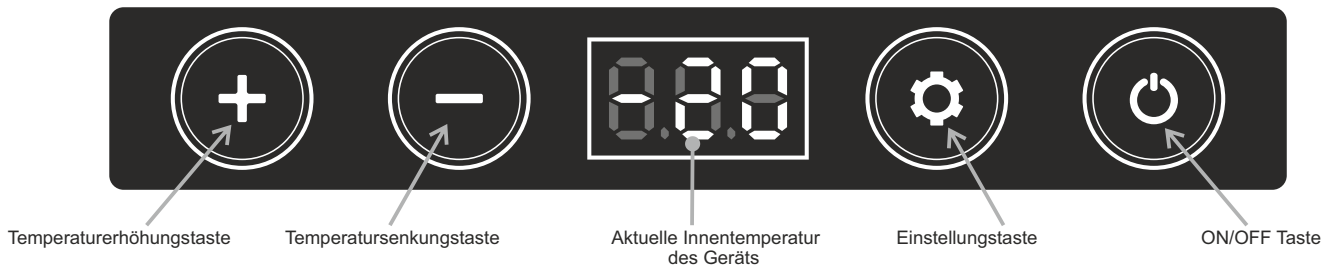

Tasten	Funktion
Ein-/Ausschaltungs-taste des Geräts	Drücken Sie die Taste ON/OFF für ein bis zwei Sekunden
Temperatur-erhöhung-Taster	Einstellungstaste für die Einstellung der Innentemperatur des Geräts Einmal drücken erhöht die Temperatur Einmal drücken senkt die Temperatur
Temperatur-senkung-Taster	
Einstellungstaster	Einmaliges Drücken ändert die aktive Kammer
	Drücken und halten ermöglicht den Wechsel zwischen den Batteriewächter-Modi (im Falle der Stromversorgung von der 12/24V-Buchse der Kraftfahrzeuge): (hoher Schutz) / (mittlerer Schutz) / (niedriger Schutz).
	Wenn das Gerät per Bluetooth-Funktion mit App verbunden ist: Wenn auf dem Display „AP“ angezeigt wird, einmal drücken, um mit der App des externen Geräts zu verbinden.

Änderung der Temperaturskala auf dem Bedienfeld (°C/°F)

Bei ausgeschaltetem Gerät drücken und halten bis die Mitteilung E1 aufleuchtet. Dann mehrmals drücken bis die Mitteilung E5 erscheint. Taste / drücken, um zwischen der Temperaturskala °C und °F zu wechseln. Das Gerät mit Taste ausschalten, um die Einstellungen zu speichern.

Bedienung mittels App (Android/iOS)

Die App **Yolco** kann vom GooglePlay/Shop (für Geräte mit Android-System) oder AppStore (für Geräte mit iOS-System) heruntergeladen werden. Für den ordnungsgemäßen Betrieb der Anwendung müssen die Bluetooth-Funktion und die Standortfunktion auf dem externen Gerät aktiviert sein.

Um mit der App zu verbinden, soll sie auf dem externen Gerät (Smartphone/Tablet) gefunden und eine Kühlbox aus der Liste der zugänglichen Anlagen ausgewählt werden. Auf dem Display leuchtet die „AP“-Mitteilung auf, die mit der -Taste bestätigt wird. Das Gerät ist konfiguriert und kann über die App bedient werden.

Zurücksetzen des Geräts auf Werkseinstellungen

Halten Sie bei ausgeschaltetem Gerät die Taste gedrückt, bis die Meldung E1 angezeigt wird. Halten Sie dann gleichzeitig die Tasten und gedrückt, bis sich das Gerät ausschaltet.

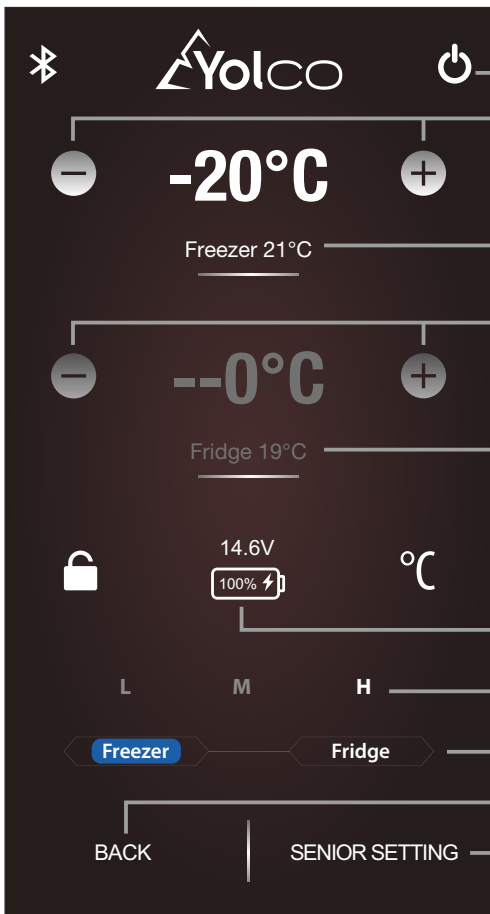

Ein-Ausschaltungstaster des Geräts

Tasten zum Ändern der Zieltemperatur im Gefrierfach

Die aktuelle Temperatur im Gefrierfach

Tasten zum Ändern der Zieltemperatur im Kühlkammer

Die aktuelle Temperatur im Kühlkammer

Ladezustand des externen Akkus

Tasten zum Wechseln des Batteriewächter-Modus (H/M/L)

Tasten zur Kammernauswahl

Taste, um zum vorherigen Bildschirm zurückzukehren

Schaltfläche zum Ändern der erweiterten Einstellungen der aktiven Kammer

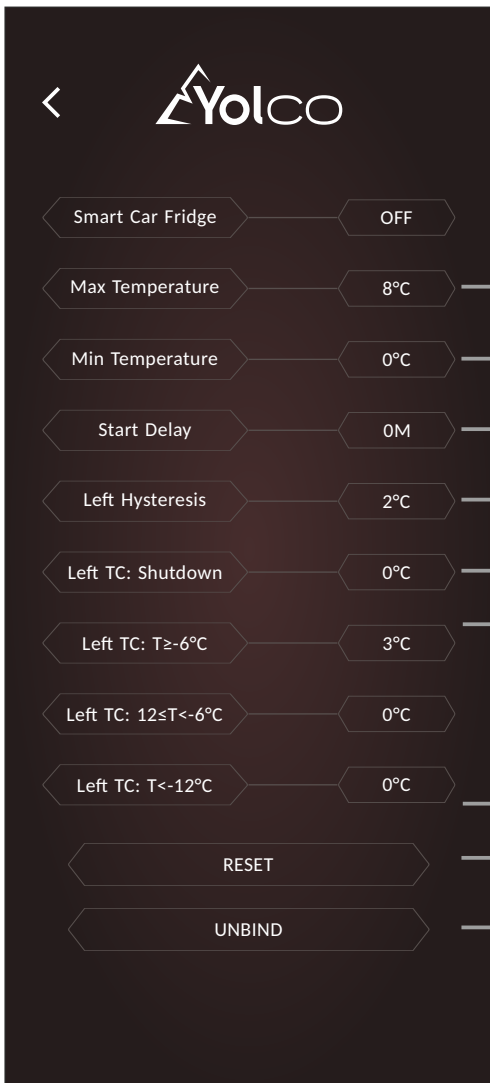

Einstellung der Höchsttemperatur

Einstellung der Mindesttemperatur

Einstellung der Startverzögerung des Kompressors nach Inbetriebnahme des Geräts (in Minuten)

Einstellung der Kammerhysterese – der Kompressor wird nach Überschreitung der eingestellten Temperatur des Geräts + Hysteresetemperatur gestartet (Beispiel: eingestellte Kühltemperatur des Geräts: -20°C, Hysteresetemperatur: +2°C, bei -18°C wird der Kompressor wiederholt gestartet)

Einstellung, um die Ausschaltung des Kompressors zu verzögern/zu beschleunigen, wenn die auf dem Display eingestellte Temperatur erreicht ist.

Einstellung, um die Unterschiede zwischen der realen Innentemperatur des Geräts und der auf dem Display eingestellten Temperatur auszugleichen (Beispiel – Kammerkühltemperatur eingestellt auf 0°C, reale Kühltemperatur der Kammer: -5°C, Temperatur, die einzustellen ist, um die Unterschiede auszugleichen +5°C)

Wiederherstellung der App-Standardereinstellungen

Trennung der Bluetooth-Verbindung

Beschreibung und Aussehen können sich mit späteren Updates der Anwendung ändern.

7. Reinigung und Pflege



- Schalten Sie das Gerät vor jeder Reinigung aus und trennen Sie es von der externen Stromversorgung.
- Das Gerät darf nicht unter fließendem Wasser gereinigt werden.
- Verwenden Sie zur Reinigung keine aggressiven Reinigungsmittel.
- Reinigen Sie das Gerät innen und außen mit einem feuchten Tuch, mit Ausnahme des Bedienfelds und des Leistungsteils.

• Manuelles Abtauen

Bei längerem Gebrauch des Gerätes kann sich im Inneren eine Reifschicht bilden. Dies kann die Leistung beeinträchtigen.

Um das Gerät abzutauen, trennen Sie es vom Stromnetz, entleeren Sie die Kühlkammer und lassen Sie die Tür geöffnet. Nachdem die Frostschrift kondensiert ist, wischen Sie das restliche Wasser mit einem weichen Tuch ab. Verwenden Sie keine harten oder scharfen Werkzeuge.

Austausch der Flachstecksicherung

AUFMERKSAMKEIT! Bevor Sie die Sicherung im Gerät austauschen, schalten Sie es aus und trennen Sie es vom Stromnetz.

1. Entfernen Sie die Sicherungsabdeckung.
2. Entfernen Sie die Sicherung und ersetzen Sie sie durch eine neue mit identischen Spezifikationen.
3. Bringen Sie die Sicherungsabdeckung wieder an.

Sicherungsspezifikation

Nennstrom	15 A
Spannungsfall	102mV
Kaltwiderstand	4.8 mΩ
I ² t	340 A ² s

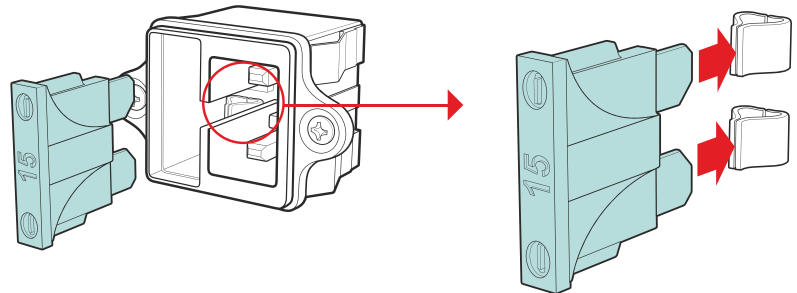
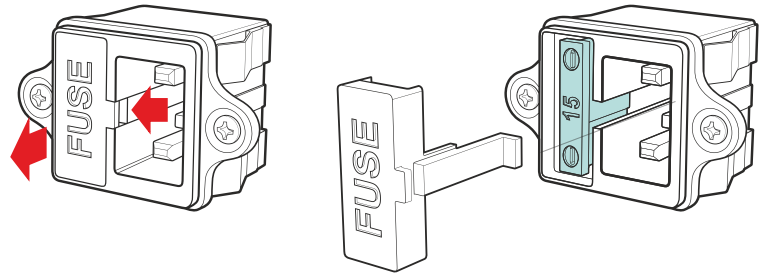

8. Störungsbeseitigung



- Die Lebensmittel sind tiefgefroren:
Ändern Sie die Kühltemperatur auf einen höheren Wert, die eingestellte Temperatur ist zu niedrig.
- An der Kühlschranktür treten Flüssigkeitstropfen auf:
Flüssigkeitstropfen entstehen aufgrund des Temperaturunterschieds zwischen dem Gerät und seiner Umgebung und sind normal.
- Aus dem Gerät sind Geräusche eines fließenden Wassers zu hören:
Es ist eine normale Erscheinung.
- Bei Inbetriebnahme sind aus dem Kompressor laute Geräusche zu hören:
Es ist eine normale Erscheinung bei Inbetriebnahme.
- Das Gerät funktioniert nicht:
 - Überprüfen Sie, ob das Gerät richtig an die Stromversorgung angeschlossen ist.
 - Überprüfen Sie, ob das Gerät eingeschaltet ist, indem Sie die Ein-/Aus-Taste drücken.
 - Überprüfen Sie, ob die Sicherung durchgebrannt ist.
- Fehlercodes auf der Anzeige:
 - Fehler F1 - Versorgungsspannung zu niedrig - Überprüfen Sie den Ladezustand des Akkus und den korrekten Anschluss des Geräts an die Stromversorgung gemäß den technischen Daten des Geräts. Ändern Sie die Batterieschutzeinstellungen auf einen niedrigeren Wert.
 - Fehler F2 - Lüfterüberlastung - Trennen Sie das Gerät vom Stromnetz und warten Sie mindestens 30 Minuten, bevor Sie es neu starten. Wenn das Problem weiterhin besteht, wenden Sie sich an den Kundendienst des Herstellers.
 - Fehler F3 - Überlastung des Kompressors - Trennen Sie das Gerät vom Stromnetz und warten Sie mindestens 30 Minuten, bevor Sie das Gerät neu starten. Wenn das Problem weiterhin besteht, wenden Sie sich an den Kundendienst des Herstellers.
 - Fehler F4 - Kompressorstartfehler - Trennen Sie das Gerät von der Stromversorgung und warten Sie mindestens 30 Minuten, bevor Sie das Gerät neu starten. Wenn das Problem weiterhin besteht, wenden Sie sich an den Kundendienst des Herstellers.
 - Fehler F5 - Überhitzung des Kompressors - Trennen Sie das Gerät vom Stromnetz und warten Sie mindestens 30 Minuten, bevor Sie es erneut starten. Stellen Sie sicher, dass das Gerät nicht an einem sonnigen Ort steht und die Umgebungstemperatur +43°C nicht überschreitet. Wenn das Problem weiterhin besteht, wenden Sie sich an den Kundendienst des Herstellers.
 - Fehler F6 - Fehler beim Lesen der Parameter - Trennen Sie das Gerät von der Stromversorgung und warten Sie mindestens 30 Minuten, bevor Sie es neu starten. Wenn das Problem weiterhin besteht, wenden Sie sich an den Kundendienst des Herstellers.
 - Fehler F7 und F8 - Beschädigung des Temperatursensors - Melden Sie den Fehler dem Service des Herstellers.

9. Technische Daten



Art.-Nr.	KL65D
Gesamtkapazität	59 L (13,0 gal)
Gesamtkapazität (nach Entfernen der Gefrierfachtrennwand)	61 L (13,4 gal)
Nettokapazität des Kühlkammers	45 L (9,9 gal)
Nettokapazität des Gefrierschranks	14 L (3,1 gal)
Leistungsspezifikation	DC 12V/5.0A, 24V/2.5A
Zahl der Kühlkammern	2
Einstellbereich für die Temperatur im Kühlkammers	bis 0°C zu +8°C (bis 32°F zu 46.4°F)
Einstellbereich der Gefrierfachtemperatur	bis -20°C zu -12°C (bis -4°F zu 10.4°F)
Energieverbrauch	60W
Klimaklasse	SN, N, ST, T
Umgebungstemperatur	bis +10°C zu +43°C (bis +50°F zu +109.4°F)
Schalleistungspegel	48dB
Kältemittel	R1234yf (32g)
GWP	4
Art der Verbindung	Bluetooth 5.0 (Reichweite bis 10 m/32,8 ft)
Frequenzband	2402 MHz – 2480 MHz
Maximale Radiofrequenzleistung	2 dBm
Abmessungen (Breite x Höhe x Tiefe)	470 x 627 x 452 mm (18,5 x 24,7 x 17,8 in)
Nettogewicht	19,5 kg (43,0 lb)
Grossgewicht	23,7 kg (52,2 lb)

KONFORMITÄTSERKLÄRUNG DES HERSTELLERS

Arkas Sp. z o.o. erklärt, dass die Kompressor Kühlschranks KL65D den Richtlinien des Europäischen Parlaments und des Rates 2009/125/EG und 2014/53/EU vom 16. April 2014 betr. Harmonisierung der Gesetzgebung der Mitgliedstaaten über den Verkauf von Radioanlagen entspricht. Der volle Text der EU-Konformitätserklärung ist auf der Internetseite www.arkas.pl zu lesen.

Das Symbol des durchgestrichenen Mülleimers bedeutet, dass dieses Produkt nicht mit anderen Haushaltsabfällen entsorgt werden darf. Abgenutzte elektrische und elektronische Geräte sollen zur Abfallverwertung und Recycling gemäß den in dem betroffenen Land geltenden Umweltschutzvorschriften entsorgt werden. Die getrennte Sammlung der Abfälle trägt zur Reduzierung ihres potentiell negativen Einflusses auf Mensch und Umwelt bei, was mit dem Vorhandensein der gefährlichen Substanzen, Mischungen und Bestandteile zusammenhängt.

21/NRT/24

Hersteller:
ARKAS Sp. z o.o.
ul. Kuziennicza 4,
59-400 Jawor, Polen
www.arkas.pl
www.yolco.pl



Follow us on

